



Dalap FEL



ENG - User manual

DE - Benutzerhandbuch

CZ - Uživatelský návod

SK - Uživatelský návod

PL - Instrukcja obsługi

HU - Felhasználói kézikönyv

RU – Manual de utilizare

Use:

The FEL ceiling fan in a metal casing with 100, 125 and 150 mm outlet apertures is designed for ventilation systems in industrial or residential buildings, swimming pools, multi-dwelling buildings, offices, hospitals, restaurants and other areas heated during winter. The air blown by the fan does not have to contain dust, hard impurities, sticky substances or fibrous materials. The ambient air temperature may not exceed the values. The fan is designed to be installed between a ceiling structure and a suspended ceiling with fixing to the ceiling structure by means of suspended mounting brackets or on the wall by means of a bracket or side mounting. The fan is designed for long-term operation without disconnecting from the mains. Depending on the type of protection against electric shock, the fan is one of the class I cutlery

Safety:

All activities related to the wiring, adjustment, maintenance and repair of the product can only be performed after the fan has been disconnected from the mains. The wiring must only be carried out by a qualified professional who has the right to work independently with electrical equipment up to 1000 V and after examining this manual. Before installation, make sure that there is no obvious damage to the work wheel, bushing, grille, as well as the absence of foreign objects in the flow part of the bushing, which can damage the blades of the work wheel. It is forbidden to use the fan outside the intended use and to subject it to any modifications and modifications. The ventilator is not intended for use by children, persons with reduced physical, sensory or mental abilities, and also in the absence of life experience or knowledge unless supervised or instructed by a person responsible for their safety. It is forbidden to use the ventilator in an environment that contains lightly flammable substances or vapors, such as air. Alcohol, petrol, etc. The fans are supplied with 230 V, 50/60 Hz single-phase alternating current.

Connection:

Disconnect the fan from the power source (mains) before performing any operations with the fan. The fan must be connected to the mains by a qualified electrician. Nominal values of the electrical parameters of the fan are stated on the sticker of the factory. Any changes to the internal circuitry are prohibited and will void the warranty. The fan is supplied with a single-phase AC voltage of 230 V, 50/60 Hz. The fan is connected with insulated, solid and heat-resistant wires (cable, cords). On the external power input (230 V, 50/60 Hz), an automatic switch must be installed in the stationary mains supply, switching off all phases of the mains. The external QF switch must be positioned so that it is easily accessible for operative shutdown of the fan. The protection current must correspond to the fan current. The recommended nominal current of the automatic switch is 0.6 A; conductor cross section - 0,5 mm. These conductor cross-sections are preliminary; in fact, the suitable cross-section is determined by the maximum permissible heating of the conductor depending on the conductor type, its insulation and the way it is laid - in air, pipes, wall

Maintenance:

Technical maintenance of the fans consists of similar cleaning of the surface of dust and dirt when the fan is disconnected from the mains. The filter requires replacement when contaminated, but at least every 6 months.

Verwenden:

Der VP-Deckenventilator in einem Metallgehäuse mit Auslassöffnungen von 100, 125 und 150 mm ist für Lüftungssysteme in Industrie- oder Wohngebäuden, Schwimmbädern, Mehrfamilienhäusern, Büros, Krankenhäusern, Restaurants und anderen im Winter beheizten Bereichen ausgelegt. Die vom Ventilator geblasene Luft muss keinen Staub, harte Verunreinigungen, klebrige Substanzen oder faserige Materialien enthalten. Die Umgebungslufttemperatur darf die Werte nicht überschreiten. Der Ventilator ist für die Installation zwischen einer Deckenstruktur und einer abgehängten Decke mit Befestigung an der Deckenstruktur mittels aufgehängter Montagehalterungen oder an der Wand mittels einer Halterung oder einer seitlichen Montage vorgesehen. Der Lüfter ist für den Langzeitbetrieb ausgelegt, ohne vom Stromnetz getrennt zu werden. Je nach Art des Schutzes vor elektrischem Schlag gehört der Lüfter zum Besteck der Klasse I.

Sicherheit:

Alle Aktivitäten im Zusammenhang mit der Verkabelung, Einstellung, Wartung und Reparatur des Produkts können nur durchgeführt werden, nachdem der Lüfter vom Stromnetz getrennt wurde. Die Verkabelung darf nur von einem qualifizierten Fachmann durchgeführt werden, der das Recht hat, selbständig mit elektrischen Geräten bis 1000 V und nach Prüfung dieses Handbuchs zu arbeiten. Stellen Sie vor dem Einbau sicher, dass das Arbeitsrad, die Buchse, der Kühlergrill nicht offensichtlich beschädigt sind und dass keine Fremdkörper im Strömungsteil der Buchse vorhanden sind, die die Schaufeln des Arbeitsrads beschädigen können. Es ist verboten, den Lüfter außerhalb des Verwendungszwecks zu verwenden und Änderungen und Modifikationen zu unterziehen. Das Beatmungsgerät ist nicht zur Verwendung durch Kinder, Personen mit eingeschränkten körperlichen, sensorischen oder geistigen Fähigkeiten sowie ohne Lebenserfahrung oder Wissen vorgesehen, es sei denn, es wird von einer für ihre Sicherheit verantwortlichen Person beaufsichtigt oder instruiert. Es ist verboten, das Beatmungsgerät in einer Umgebung zu verwenden, die leicht entzündliche Substanzen oder Dämpfe wie Luft enthält. Alkohol, Benzin usw. Die Lüfter werden mit einphasigem Wechselstrom mit 230 V, 50/60 Hz versorgt.

Verbindung:

Trennen Sie den Lüfter von der Stromquelle (Netz), bevor Sie Vorgänge mit dem Lüfter ausführen. Der Lüfter muss von einem qualifizierten Elektriker an das Stromnetz angeschlossen werden. Die Nennwerte der elektrischen Parameter des Lüfters sind auf dem Werksaufkleber angegeben. Änderungen an den internen Schaltkreisen sind untersagt und führen zum Erlöschen der Garantie. Der Lüfter wird mit einer einphasigen Wechselspannung von 230 V, 50/60 Hz versorgt. Der Lüfter ist mit isolierten, festen und hitzebeständigen Drähten (Kabel, Kabel) verbunden. Am externen Stromeingang (230 V, 50/60 Hz) muss ein automatischer Schalter in der stationären Netzversorgung installiert sein, der alle Phasen des Netzes abschaltet. Der externe QF-Schalter muss so positioniert sein, dass er für die operative Abschaltung des Lüfters leicht zugänglich ist. Der Schutzstrom muss dem Lüfterstrom entsprechen. Der empfohlene Nennstrom des automatischen Schalters beträgt 0,6 A; Leiterquerschnitt - 0,5 mm. Diese Leiterquerschnitte sind vorläufig; Tatsächlich wird der geeignete Querschnitt durch die maximal zulässige Erwärmung des Leiters in Abhängigkeit vom Leitertyp, seiner Isolierung und der Art seiner Verlegung bestimmt - in Luft, Rohren, Wand.

Instandhaltung:

Die technische Wartung der Lüfter besteht in einer ähnlichen Reinigung der Oberfläche von Staub und Schmutz, wenn der Lüfter vom Stromnetz getrennt wird. Der Filter muss bei Verschmutzung ausgetauscht werden, jedoch mindestens alle 6 Monate.

Použití:

Ventilátor stropní FEL v kovovém obalu s průměrem vstupního otvoru 100, 125 a 150 mm je určen pro ventilační systémy v stavbách průmyslového nebo domácího využití, bazénech, vícebytových budovách, kancelářích, nemocnicích, restauracích a jiných prostorech, vyhřívaných během zimního období. Vyhazovaný ventilátorem vzduch nemusí obsahovat prach, tvrdé příměsi, lepkavé látky ani vláknité materiály. Teplota okolního vzduchu nemusí překročovat hodnoty. Ventilátor je určen pro instalaci mezi stropní konstrukci a zavěšený podhled s upevňováním na stropní konstrukci pomocí zavěšených montážních držáků nebo na stěnu pomocí konzoly nebo boční montáže. Ventilátor je určen pro dlouhodobou práci bez odpojení od elektrické sítě. Podle druhu ochrany před úrazem elektrickým proudem patří ventilátor k příborům třídy I. Třída ochrany před nebezpečným dotykem živých částí a zásahem vody IPX4.

Bezpečnost:

Veškeré činnosti, spojené se zapojením, nastavením, údržbou a opravou výrobku lze uskutečňovat jenom po odpojení ventilátoru od elektrické sítě. Zapojení se musí uskutečňovat jenom kvalifikovaným odborníkem, který má právo samostatné práce s elektrickými zařízeními o napětí do 1000 V, a po prozkoumání tohoto návodu. Před instalací je nutné se přesvědčit o absenci očividných poškození pracovního kola, pouzdra, mřížky, a také o absenci v průtočné části pouzdra cizorodých předmětů, které mohou poškodit lopatky pracovního kola. Je zakázáno používat ventilátor mimo účel použití a podrobovat jakýmkoliv modifikacím a doděláním. Ventilátor není určen k používání dětmi, osobami se sníženými fyzickými, smyslovými nebo mentálními schopnostmi, a taky při absenci u nich životních zkušeností nebo znalostí, pokud se nenachází pod dohledem, nebo pokud nejsou poučeni o použití ventilátoru osobou, zodpovědnou za jejich bezpečí. Je zakázáno používat ventilátor v prostředí, které obsahuje lehce zápalné látky nebo výpary, jako kupř. lih, benzín aj. Napájení ventilátorů se uskutečňuje jednofázovým střídavým proudem 230 V, 50/60 Hz.

Zapojení:

Před uskutečněním kterýchkoliv činností s ventilátorem je ho nutné odpojit od zdroje elektrické energie (elektrická síť). Zapojení ventilátoru do sítě musí uskutečňovat kvalifikovaný elektrikář. Nominální hodnoty elektrických parametrů ventilátoru jsou uvedeny na nálepce výrobního závodu. Kterékoliv změny ve vnitřním zapojení jsou zakázány a vedou ke ztrátě záručního práva. Napájení ventilátoru se uskutečňuje jednofázovým střídavým napětím 230 V, 50/60 Hz. Ventilátor se zapojuje pomocí izolovaných, pevných a tepelně odolných vodičů (kabelu, šňur). Na vnějším vstupu napájení (230 V, 50/60 Hz) musí být nainstalován vestavěný do stacionární sítě elektrického zásobování automatický spínač, vypínající všechny fáze sítě. Vnější spínač QF je nutné umístit tak, aby byl snadno přístupný pro operativní vypnutí ventilátoru. Proud spuštění ochrany musí odpovídat proudu spotřeby ventilátoru. Doporučený nominální proud automatického spínače stanoví 0,6 A; průřez vodičů - 0,5 mm. Uvedené průřezy vodičů jsou předběžné, ve skutečnosti se vyhovující průřez určuje maximálně přípustným zahřátím vodiče v závislosti na druhu vodiče, jeho izolaci a způsobu pokládky - ve vzduchu, v rourách, v stěně.

Údržba:

Technická údržba ventilátorů spočívá v obdobném čištění povrchu od prachu a špíny, pokud je ventilátor odpojen od sítě. Filtr vyžaduje výměny při znečištění, ale nejméně jednou za 6 měsíců.

Použitie:

Ventilátor stropný FEL v kovovom obale s priemerom výstupného otvoru 100, 125 a 150 mm je určený pre ventilačné systémy v stavbách priemyselného alebo domáceho využitia, bazénoch, vícebýtových budovách, kanceláriách, nemocniciach, reštauráciách a iných priestoroch, vyhrievaných počas zimného obdobia. Vyhadzovanie ventilátorom vzduch nemusí obsahovať prach, tvrdé prímеси, lepkavé látky ani vláknité materiály. Teplota okolitého vzduchu nemusí prekročovať hodnoty. Ventilátor je určený pre inštaláciu medzi stropnú konštrukciu a zavesený podhľad s upevňovaním na stropnej konštrukcii pomocť zavesených montážnych držiakov alebo na stenu pomocť konzoly alebo bočnej montáže. Ventilátor je určený pre dlhodobú prácu bez odpojenia od elektrickej siete. Podľa druhu ochrany pred úrazom elektrickým prúdom patrí ventilátor k príborom triedy I. Trieda ochrany pred nebezpečným dotykom živých častí a zásahom vody IPX4.

Bezpečnosť:

Všetky činnosti, spojené so zapojením, nastavením, údržbou a opravou výrobku možno uskutočňovať len po odpojení ventilátora od elektrickej siete. Zapojenie sa musí uskutočňovať len kvalifikovaným odborníkom, ktorý má právo samostatnej práce s elektrickými zariadeniami o napätí do 1000 V, a po preskúmaní tohto návodu. Pred inštaláciou je nutné sa presvedčiť o absencii očividných poškodení pracovného kolesá, púzdra, mreže, a tiež o absencii v prietochnej časti púzdra cudzorodých predmetov, ktoré môžu poškodiť lopatky pracovného kolesa. Je zakázané používať ventilátor mimo účel použitia a podrobovať akýmkoľvek modifikáciám a doděláním. Ventilátor nie je určený na používanie deťmi, osobami so zníženými fyzickými, zmyslovými alebo mentálnymi schopnosťami, a taky pri absencii u nich životných skúseností alebo znalostí, pokiaľ sa nenachádza pod dohľadom, alebo ak nie sú poučení o použití ventilátora osobou, zodpovednou za ich bezpečia. Je zakázané používať ventilátor v prostredí, ktoré obsahuje ľahko zápalné látky alebo výpary, ako napr. lih, benzín ai. Napájanie ventilátorov sa uskutočňuje jednofázovým striedavým prúdom 230 V, 50/60 Hz.

Zapojenie:

Pred uskutočnením ktorýchkoľvek činností s ventilátorom je ho nutné odpojiť od zdroja elektrickej energie (elektrická sieť). Zapojenie ventilátora do siete musia uskutočňovať kvalifikovaný elektrikár. Nominálne hodnoty elektrických parametrov ventilátora sú uvedené na nálepke výrobného závodu. Ktorékoľvek zmeny vo vnútornom zapojení sú zakázané a vedú k strate záručného práva. Napájanie ventilátora sa uskutočňuje jednofázovým striedavým napätím 230 V, 50/60 Hz. Ventilátor sa zapája pomocť izolovaných, pevných a tepelne odolných vodičov (kábla, šnúry). Na vonkajšom vstupe napájania (230 V, 50/60 Hz) musí byť nainštalovaný vstavaný do stacionárne siete elektrického zásobovanie automatický spínač, vypínajúci všetky fázy siete. Vonkajší spínač QF je nutné umiestňovať tak, aby bol ľahko prístupný pre operatívne vypnutie ventilátora. Prúd spustenie ochrany zodpovedá prúdu spotreby ventilátora. Odporúčaný nominálny prúd automatického spínača stanovuje 0,6 A; prierez vodičov - 0,5 mm. Uvedené prierezy vodičov sú predbežné, v skutočnosti sa vyhovujúce prierez určuje maximálne prípustným zahriatím vodiče v závislosti na druhu vodiča, jeho izoláciu a spôsobu pokládky - vo vzduchu, v rúrach, v stene.

Údržba:

Technická údržba ventilátorov spočíva v obdobní čistenie povrchu od prachu a špiny, ak je ventilátor odpojený od siete. Filter vyžaduje výmeny pri znečistení, ale najmenej raz za 6 mesiacov.

Posługiwać się:

Wentylator sufitowy FEL w metalowej obudowie z otworami wylotowymi 100, 125 i 150 mm jest przeznaczony do systemów wentylacyjnych w budynkach przemysłowych lub mieszkalnych, basenach, budynkach wielorodzinnych, biurach, szpitalach, restauracjach i innych obszarach ogrzewanych zimą. Powietrze wdmuchiwane przez wentylator nie musi zawierać pyłu, twardych zanieczyszczeń, lepkich substancji ani materiałów włóknistych. Temperatura powietrza otoczenia nie może przekraczać wartości. Wentylator jest przeznaczony do montażu między konstrukcją sufitową a sufitem podwieszanym z mocowaniem do konstrukcji sufitowej za pomocą podwieszanych wsporników montażowych lub na ścianie za pomocą wspornika lub montażu bocznego. Wentylator jest przeznaczony do długotrwałej pracy bez odłączania od sieci. W zależności od rodzaju zabezpieczenia przed porażeniem elektrycznym wentylator jest jednym ze sztućców klasy I.

Bezpieczeństwo:

Wszystkie czynności związane z okablowaniem, regulacją, konserwacją i naprawą produktu można wykonać dopiero po odłączeniu wentylatora od sieci. Okablowanie może wykonać wyłącznie wykwalifikowany specjalista, który ma prawo do niezależnej pracy ze sprzętem elektrycznym do 1000 V i po zapoznaniu się z niniejszą instrukcją. Przed montażem upewnij się, że nie ma widocznego uszkodzenia koła roboczego, tulei, kratki, a także braku ciał obcych w części przepływowej tulei, które mogą uszkodzić ostrza koła roboczego. Zabrania się używania wentylatora poza przeznaczeniem i poddawania go wszelkim modyfikacjom i modyfikacjom. Respirator nie jest przeznaczony do użytku przez dzieci, osoby o ograniczonych zdolnościach fizycznych, sensorycznych lub umysłowych, a także bez doświadczenia życiowego lub wiedzy, chyba że jest nadzorowany lub poinstruowany przez osobę odpowiedzialną za ich bezpieczeństwo. Zabrania się używania respiratora w środowisku zawierającym lekko łatwopalne substancje lub opary, takie jak powietrze. Alkohol, benzyna itp. Wentylatory zasilane są jednofazowym prądem przemiennym 230 V, 50/60 Hz.

Połączenie:

Odłącz wentylator od źródła zasilania (sieci) przed wykonaniem jakichkolwiek operacji z wentylatorem. Wentylator musi być podłączony do sieci przez wykwalifikowanego elektryka. Wartości nominalne parametrów elektrycznych wentylatora podano na naklejce fabrycznej. Wszelkie zmiany w wewnętrznych obwodach są zabronione i powodują utratę gwarancji. Wentylator jest zasilany jednofazowym napięciem przemiennym 230 V, 50/60 Hz. Wentylator jest połączony izolowanymi, solidnymi i odpornymi na ciepło drutami (kabel, sznury). Na zewnętrznym wejściu zasilania (230 V, 50/60 Hz) w stacjonarnym zasilaniu sieciowym musi być zainstalowany automatyczny wyłącznik, odcinający wszystkie fazy sieci. Zewnętrzny przełącznik QF musi być ustawiony w taki sposób, aby był łatwo dostępny dla operacyjnego wyłączenia wentylatora. Prąd ochronny musi odpowiadać prądowi wentylatora. Zalecany prąd nominalny automatycznego przełącznika wynosi 0,6 A; przekrój przewodu - 0,5 mm. Te przekroje przewodów są wstępne; w rzeczywistości odpowiedni przekrój zależy od maksymalnego dopuszczalnego nagrzewania się przewodu w zależności od rodzaju przewodu, jego izolacji i sposobu ułożenia - w powietrzu, rurach, ścianie

Konserwacja:

Konserwacja techniczna wentylatorów polega na podobnym czyszczeniu powierzchni z kurzu i brudu, gdy wentylator jest odłączony od sieci. Filtr wymaga wymiany w przypadku zanieczyszczenia, ale co najmniej co 6 miesięcy.

Használat:

A FEL mennyezeti ventilátor fémházban 100, 125 és 150 mm-es kimeneti nyílásokkal ipari vagy lakóépületek, úszómedencék, többlakásos épületek, irodák, kórházak, éttermek és más téli időszakban fűtött helyiségek szellőztetési rendszereihez készült. A ventilátor által fűvott levegőnek nem kell porot, kemény szennyeződések, ragacsos anyagokat vagy szálas anyagokat tartalmaznia. A környezeti levegő hőmérséklete nem haladhatja meg az értékeket. A ventilátort úgy kell kialakítani, hogy mennyezeti szerkezet és egy függő mennyezet közé szereljük, amely rögzíthető a mennyezet szerkezetéhez függesztett szerelőkonzolk segítségével, vagy a falra egy tartóval vagy oldalsó rögzítéssel. A ventilátort hosszú távú működésre tervezték, a hálózatról való leválasztás nélkül. Az áramütés elleni védelem típusától függően a ventilátor az I. osztályba tartozó evőeszközök közé tartozik

Biztonság:

A termék huzalozásával, beállításával, karbantartásával és javításával kapcsolatos összes tevékenységet csak akkor lehet elvégezni, ha a ventilátort lecsatlakoztatták a hálózatról. A kábelezést csak szakképzett szakember végezheti, aki jogosult önállóan dolgozni az 1000 V feszültségű elektromos berendezésekkel, és ennek a kézikönyvnek a megvizsgálása után. A felszerelés előtt ellenőrizze, hogy nincs-e nyilvánvaló sérülés a munkakereken, a perselyen, a rácson, valamint hogy nincs-e idegen tárgy a persely áramló részén, ami károsíthatja a munkakerék kését. Tilos a ventilátort a rendeltetésszerű felhasználáson kívül használni, és bármilyen változtatás és változtatás jogát fenntartjuk. A szellőztetőt nem gyermekek, csökkent testi, érzékszervi vagy mentális képességekkel rendelkező személyek, valamint élettapasztalat vagy ismeretek hiányában használják, kivéve, ha azokat a biztonságáért felelős személy felügyeli vagy utasítja. Tilos a ventilátort olyan környezetben használni, amely gyúlékony anyagokat vagy gőzöket, például levegőt tartalmaz. Alkohol, benzin stb. A ventilátorok 230 V, 50/60 Hz egyfázisú váltakozó árammal vannak ellátva.

Biztonság:

A termék huzalozásával, beállításával, karbantartásával és javításával kapcsolatos összes tevékenységet csak akkor lehet elvégezni, ha a ventilátort lecsatlakoztatták a hálózatról. A kábelezést csak szakképzett szakember végezheti, aki jogosult önállóan dolgozni az 1000 V feszültségű elektromos berendezésekkel, és ennek a kézikönyvnek a megvizsgálása után. A felszerelés előtt ellenőrizze, hogy nincs-e nyilvánvaló sérülés a munkakereken, a perselyen, a rácson, valamint hogy nincs-e idegen tárgy a persely áramló részén, ami károsíthatja a munkakerék kését. Tilos a ventilátort a rendeltetésszerű felhasználáson kívül használni, és bármilyen változtatás és változtatás jogát fenntartjuk. A szellőztetőt nem gyermekek, csökkent testi, érzékszervi vagy mentális képességekkel rendelkező személyek, valamint élettapasztalat vagy ismeretek hiányában használják, kivéve, ha azokat a biztonságáért felelős személy felügyeli vagy utasítja. Tilos a ventilátort olyan környezetben használni, amely gyúlékony anyagokat vagy gőzöket, például levegőt tartalmaz. Alkohol, benzin stb. A ventilátorok 230 V, 50/60 Hz egyfázisú váltakozó árammal vannak ellátva.

Karbantartás:

A ventilátorok műszaki karbantartása a por és a szennyeződés felületének hasonló tisztításából áll, amikor a ventilátort leválasztják a hálózatról. A szűrőt szennyezettség esetén cserélni kell, de legalább hathavonta.

Utilizare:

Ventilatorul de tavan FEL dintr-o carcasă metalică cu deschideri de ieșire de 100, 125 și 150 mm este proiectat pentru sisteme de ventilație în clădiri industriale sau rezidențiale, piscine, clădiri cu mai multe locuințe, birouri, spitale, restaurante și alte zone încălzite pe timpul iernii. Aerul suflat de ventilator nu trebuie să conțină praf, impurități dure, substanțe lipicioase sau materiale fibroase. Temperatura mediului ambiant nu poate depăși valorile. Ventilatorul este proiectat pentru a fi instalat între o structură de tavan și un tavan suspendat, cu fixare la structura tavanului cu ajutorul unor suporturi de montare suspendate sau pe perete cu ajutorul unui suport sau al unei laterale. Ventilatorul este proiectat pentru funcționare pe termen lung, fără a vă deconecta de la rețea. În funcție de tipul de protecție împotriva șocurilor electrice, ventilatorul este unul dintre tacâmurile din clasa I.

Siguranță:

Toate activitățile legate de cablarea, reglarea, întreținerea și repararea produsului pot fi efectuate numai după deconectarea ventilatorului de la rețea. Cablarea trebuie să fie efectuată numai de un profesionist calificat, care are dreptul să lucreze independent cu echipamente electrice de până la 1000 V și după examinarea acestui manual. Înainte de instalare, asigurați-vă că nu există nicio deteriorare evidentă a roții de lucru, a bușei, a grilei, precum și a absenței de obiecte străine în partea de curgere a bușei, care poate deteriora lamele roții de lucru. Este interzisă utilizarea ventilatorului în afara utilizării preconizate și supunerea acestuia la orice modificări și modificări. Ventilatorul nu este destinat utilizării de către copii, a persoanelor cu abilități fizice, senzoriale sau mentale reduse și, de asemenea, în absența experienței sau cunoștințelor de viață, decât dacă este supravegheat sau instruit de o persoană responsabilă pentru siguranța lor. Este interzisă utilizarea ventilatorului într-un mediu care conține substanțe sau vapori ușor inflamabili, cum ar fi aerul. Alcool, benzină etc. Ventilatoarele sunt alimentate cu curent alternativ monofazat de 230 V, 50/60 Hz.

Conexiune:

Deconectați ventilatorul de la sursa de alimentare înainte de a efectua operațiuni cu ventilatorul. Ventilatorul trebuie conectat la rețeaua electrică de către un electrician calificat. Valorile nominale ale parametrilor electrici ai ventilatorului sunt indicate pe autocolantul din fabrică. Orice modificare a circuitelor interne este interzisă și va anula garanția. Ventilatorul este alimentat cu o tensiune alternativă monofazată de 230 V, 50/60 Hz. Ventilatorul este conectat cu fire izolate, solide și rezistente la căldură (cablu, cabluri). Pe intrarea externă de putere (230 V, 50/60 Hz), trebuie să se instaleze un comutator automat în alimentarea staționară, oprirea tuturor fazelor de la rețea. Comutatorul QF extern trebuie poziționat astfel încât să poată fi ușor accesibil pentru oprirea operativă a ventilatorului. Curentul de protecție trebuie să corespundă curentului ventilatorului. Curentul nominal recomandat al comutatorului automat este de 0,6 A; secțiunea conductorului - 0,5 mm. Aceste secțiuni de conductor sunt preliminare; de fapt, secțiunea transversală adecvată este determinată de încălzirea maximă admisă a conductorului în funcție de tipul conductorului, de izolația acestuia și de modul în care este așezat - în aer, conducte, perete.

Întreținere:

Întreținerea tehnică a ventilatoarelor constă în curățarea similară a suprafeței de praf și murdărie atunci când ventilatorul este deconectat de la rețea. Filtrul necesită înlocuire atunci când este contaminat, dar cel puțin la fiecare 6 luni.

Connection/Verbindung/Zapojení/Zapojenie/Połączenie/Biztonság/Conexiune

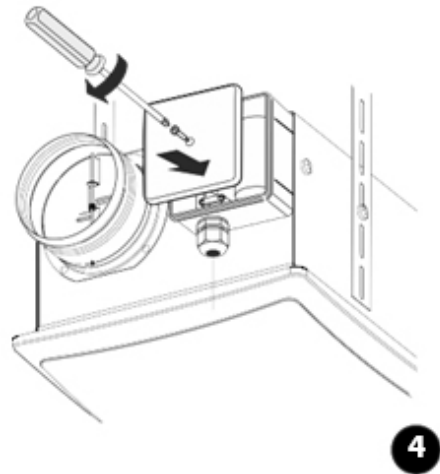
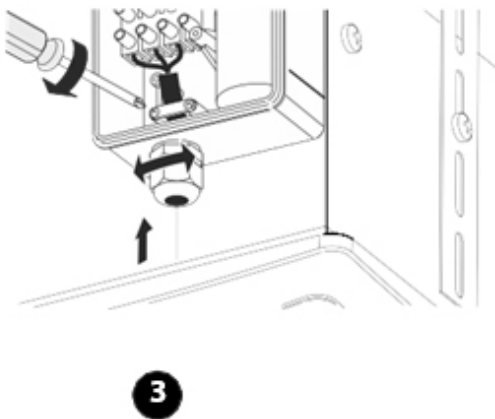
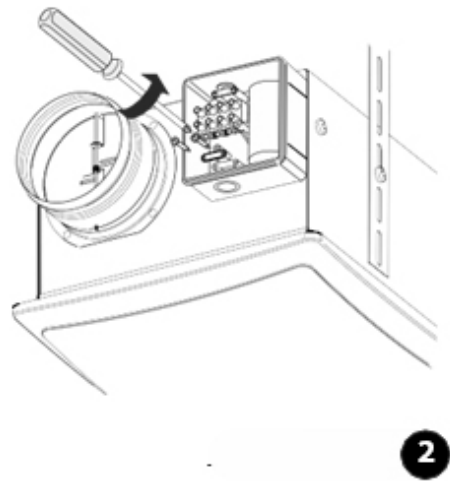
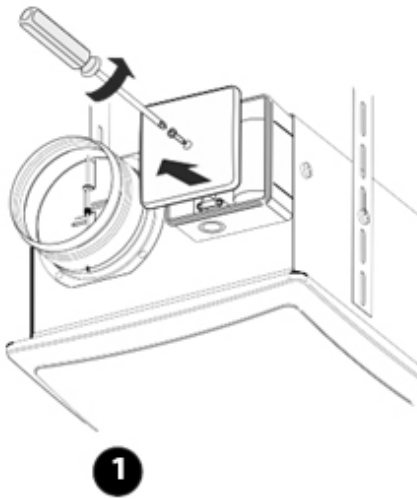
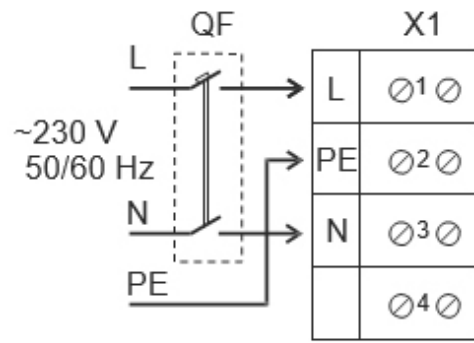

Maintenance/Instandhaltung/Údržba/Údržba/Konserwacja/Karbantartás/Întreținere

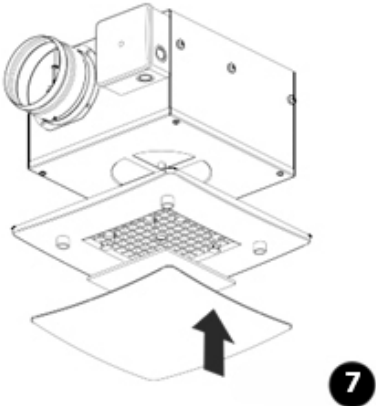
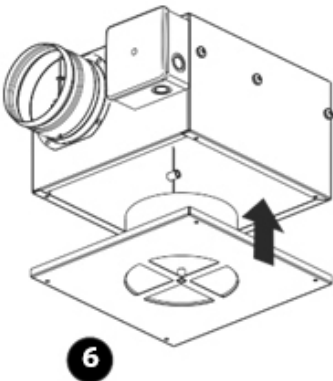
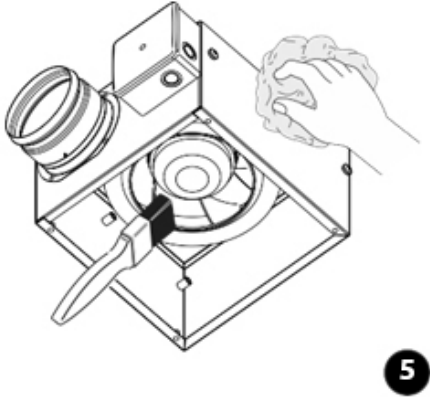
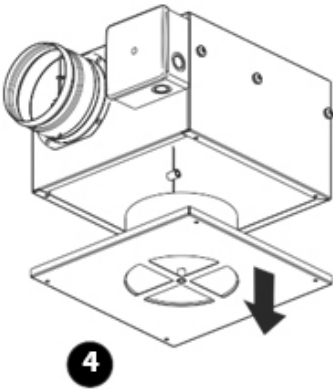
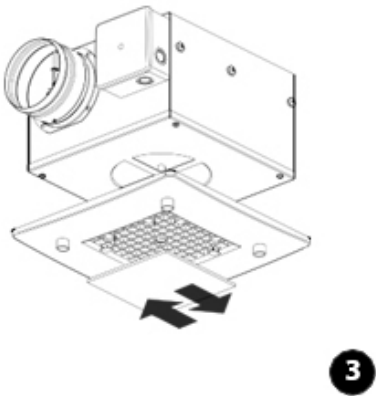
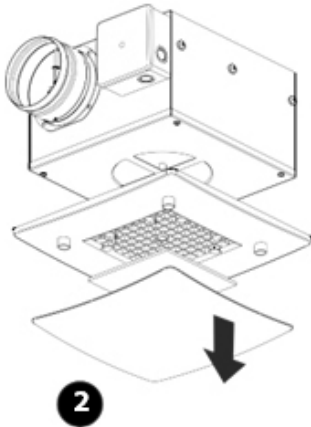
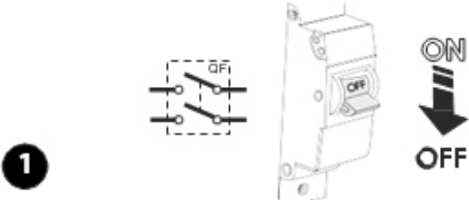

Montage/Installation/Montáž/Montáž/Instalacja/Felszerelés/Montare

1

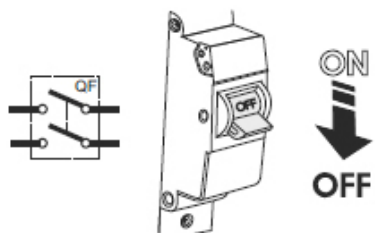

2

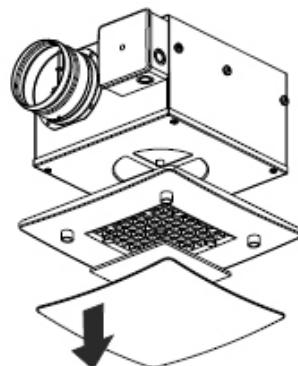

3

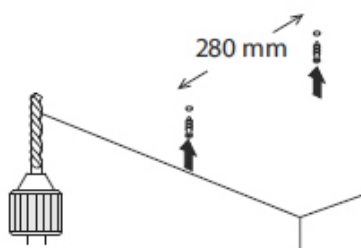

4

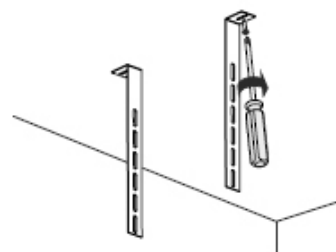

5

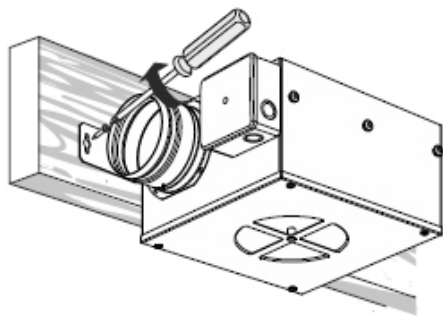

6

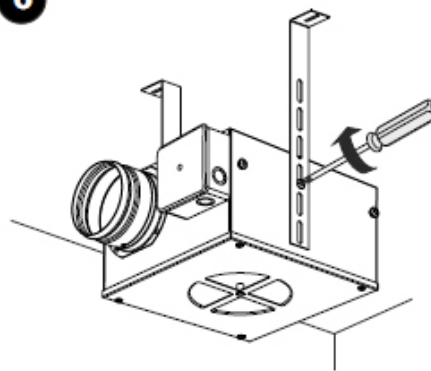

7

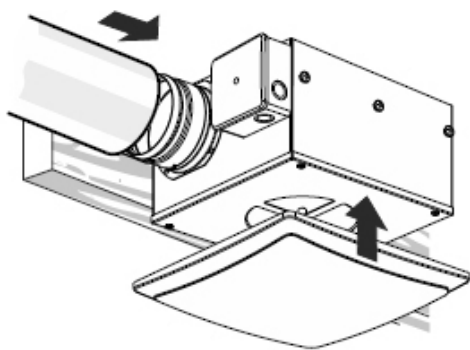

8

