

Distributor for the EU, Distributor für die EU, Distributor pro EU, Distributor pre EU,  
Forgalmazó az EU területén, Dystrybutor dla UE, Distributore pentru UE,  
Дистрибутор за ЕС:

**DALAP GmbH**  
Töpfergasse 72  
095 26 Olbernhau, DE  
[www.dalap.eu](http://www.dalap.eu)  
[info@dalap.eu](mailto:info@dalap.eu)

WARRANTY CERTIFICATE  
GARANTIE-ZERTIFIKAT  
ZÁRUČNÍ LIST  
ZÁRUČNÝ LIST  
JÓTÁLLÁSI JEGY  
KARTA GWARANCYJNA  
CERTIFICAT DE GARANȚIE  
ГАРАНЦІОНЕН СЕРТИФІКАТ

SERIAL Nr.

HERO

Seller's Stamp, Stempel des Verkäufers, Razítko, Pečiatka, Pecsét helye,  
Pieczęć, Ștampila vânzătorului, Печат на продавача:

Date of Sale, Zeitpunkt des Verkaufs, Datum prodeje,  
Dátum predaja, Eladás dátuma, Data sprzedaży, Data  
vânzării, Дата на продажба:



The selective collection of electronic and electrical equipment.  
Die selektive Sammlung von Elektro- und Elektronikgeräten.  
Tříděný odpad - elektrická a elektronická zařízení.  
Triedený odpad - elektrické a elektronické zariadenia.  
Szelektív hulladék - elektromos és elektronikus berendezések.  
Sortowany odpad - urządzenia elektryczne i elektroniczne.  
Reciclarea deșeurilor - Echipamente electronice și electrice.  
Разделно изхвърляне на отпадъците - електрически и електронни устройства.



The disposal of electronic and electrical products in unsorted municipal waste is forbidden.  
Die Entsorgung des Produktes darf nicht im unsortierten Siedlungsabfall erfolgen!  
Po skončení doby použitelnosti, nesmí být likvidován jako součást netříděného komunálního odpadu.  
Po skončení doby použitelnosti, nesmie byť likvidovaný ako súčasť netriedeného komunálneho odpadu.  
A használati időtartam lejártát követően szelektálatlan települési hulladékként kell kezelni.  
Po upływie okresu żywotności nie może być utylizowany jako niesortowany odpad komunalny.  
Este interzisă aruncarea produselor electrice și electrice în pubelele neamenajate.  
След изтичане на срока на годност уредът не бива да се изхвърля като несортиран битов отпадък.

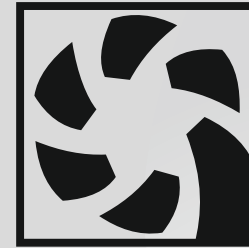

**dalap**®

**HERO**

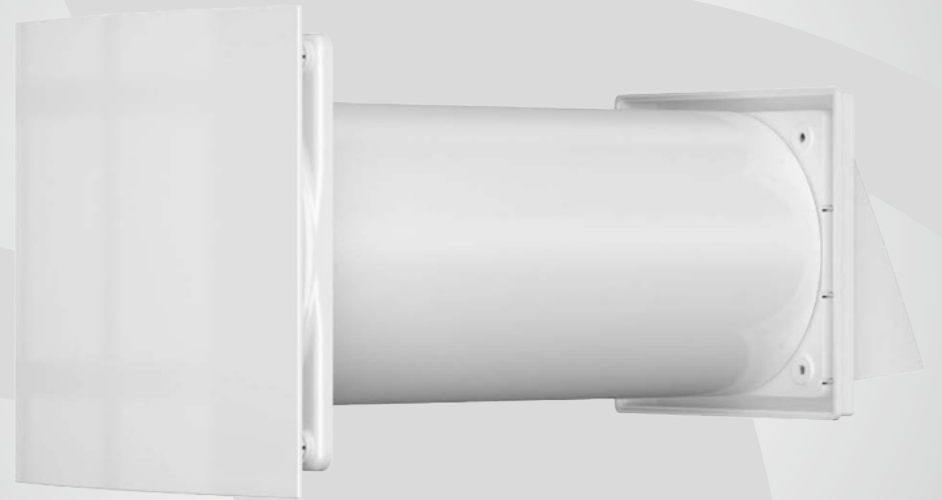

# USER MANUAL

GEBRAUCHSANWEISUNG

HASZNÁLATI ÚTMUTATÓ

ИНСТРУКЦИИ ЗА УПОТРЕБА

NÁVOD K POUŽITÍ

INSTRUCȚIA OBSLUGI

NÁVOD NA POUŽITIE

INSTRUCȚIUNILE



**Údržba:**

- odpojte рекупераčnú jednotku od siete;
- demontujte рекупераčnú jednotku odpojením od potrubia a odstránením z miesta inštalácie;
- utrite všetky plastové diely mäkkou handričkou namočenou v mydlovom roztoku, do elektrického motora nesmie preniknúť žiadny čistiaci roztok;
- utrite všetky povrchy do sucha;
- zmontujte рекупераčnú jednotku a nainštalujte ju na svoje miesto.

**Pravidlá skladovania a prepravy:**

Рекупераčnú jednotku je nutné skladovať iba v originálnom obale výrobcu v vetranej miestnosti pri teplote od +5 °C do +40 °C a relatívnej vlhkosti najviac 80 % (pri T = 25 °C). Doba použiteľnosti je 5 rokov od dátumu výroby. Výrobky sa prepravujú všetkými druhmi dopravy, za predpokladu, že spotrebiteľské alebo prepravné obaly sú chránené pred priamym pôsobením atmosférických zrážok, nedochádza k posunu prepravných miest počas prepravy, nevznikajú vzájomné dopady počas prepravy a je zaistená bezpečnosť рекупераčnej jednotky. Preprava sa vykonáva v súlade s pravidlami platnými pre daný typ prepravy.

**Likvidácia** 

Toto zariadenie je označené podľa európskej smernice 2012/19/EU o likvidácii elektrozariadení a elektronického zariadenia (WEEE). Táto smernica definuje pravidlá EÚ pre príjem a likvidáciu zariadení v celej EÚ.

**Зáruky výrobcu:**

Рекупераčné jednotky sa vyrábajú v súlade s technickými špecifikáciami, a taktiež s platnými normami a štandardmi. Výrobca zaručuje normálnu prevádzku рекупераčnej jednotky po dobu 2 rokov od dátumu predaja v maloobchodnom reťazci, ak sú splnené pravidlá prepravy, skladovania, inštalácie, prevádzky a iné požiadavky tohto návodu.

V prípade, že chýba označenie dátumu predaja, sa záručná doba počíta od dátumu výroby.

V prípade poruchy рекуператора z dôvodu vady výrobcu počas záručnej doby má spotrebiteľ právo na výmenu рекупераčnej jednotky u výrobcu, ak sa zhodujú sériové čísla na produkte a v preukaze.

Prítomnosť značkového typového štítku továrne na zariadení je povinná! Prečítajte si prosím, či je k dispozícii a uchovajte ho na zariadení počas celej doby jeho životnosti.

Na potvrdenie dátumu nákupu zariadenia počas záručného servisu alebo predloženia iných zákonných požiadaviek vás láskavo žiadame, aby ste si uchovali doklady o nákupe (doklad o zaplatení, faktúru, iné dokumenty potvrdzujúce dátum a miesto nákupu).

**Produkt spĺňa nasledujúce požiadavky:**

smernica 2014/35/EU (Nízke napätie) Normy: IEC 60335-2-80:2015; IEC 60335-1:2010, AMD1:2013; AMD2:2016; EN 60335-2-80:2003+A1:2004+A2:2009; Smernica 2014/30/EU (Elektromagnetická kompatibilita) - CISPR 14-1; IEC 61000-3-2; IEC 61000-3-3; CISPR 14-2 (IEC 61000-4-2; EN 61000-4-4; EN 61000-4-5; EN 61000-4-6; EN 61000-4-11)

**Balenie obsahuje:**

- montážna sada рекупераčnej jednotky
- preukaz/návod na obsluhu, obalový krabica;
- montážna sada – 4 ks;
- diaľkové ovládanie s batériou (typ batérie CR 2025)
- filter G3 – 2 ks.

Ďakujeme za výber!

**ПРЕДНАЗНАЧЕНИЕ**

Устройството за рекуперация на топлина се използва за създаване на постоянен въздухообмен в апартаменти, частни къщи, хотели, кафенета и други битови и обществени помещения. Устройството е предназначено за стенен монтаж. Устройството за рекуперация на топлина се използва за отстраняване на въздух и други не-експлозивни газово-въздушни смеси без лепкави вещества и влакнести материали, съдържащи прах и други твърди примеси не повече от 10 mg/m<sup>3</sup>. Продуктът се експлоатира при температура на транспортирания въздух не по-ниска от -30°C и не по-висока от +50°C. Стайна температура: от +1 до +40°C.

Работата на устройството се основава на принципа на възстановяване, което ви позволява да запълните помещението с чист въздух, като същевременно поддържате температурния режим.

**ВНИМАНИЕ!**

Този уред не е предназначен за използване от лица (включително деца) с намалени физически, умствени или умствени способности или липса на опит и познания, освен ако не са били наблюдавани или инструктирани относно използването на уреда от лице, отговорно за тяхната безопасност. Децата трябва да бъдат наблюдавани, за да не могат да си играят с уреда.

**Изисквания за безопасност**

Според вида на защита срещу токов удар вентилаторите принадлежат към устройства от клас II (220-240V ~ 50/60 Hz). Степента на защита на корпуса на електрическото оборудване от проникване на твърди предмети и вода в съответствие със стандарта IEC 60529 е IP24. IP рейтингът се осигурява при условие, че уредът е инсталиран в положение на нормална работа.

**ВНИМАНИЕ!**

- Свързването на вентилатори се извършва от специалисти - електротехници, които имат специално разрешение за извършване на работата. Забранява се работата на рекуператора извън определения температурен диапазон (от -30 до +50°C).
- Забранява се монтирането на вентилатора в една и съща вентилационна линия (мрежа) с комини или горивни уреди, за да се избегне възможността за обратен поток на газове в помещението от отворени комини или горивни уреди. Ако бъдат открити някакви неизправности, изключете машината (S1 в положение OFF) и се обадете на електротехник.

**ВНИМАНИЕ!**

Всички действия, свързани със свързване, конфигуриране, обслужване и ремонт на продукта, трябва да се извършват само при изключено мрежово напрежение (S1 в позиция OFF).

Еднофазната мрежа, към която е свързан уредът за рекуперация на топлина, трябва да отговаря на действащите разпоредби. Фиксираната електрическа инсталация трябва да бъде оборудвана с прекъсвач (S1 на диаграма 1). Разстоянието между контактите на превключвателя на всички полюси трябва да бъде най-малко 3 mm.

Преди монтажа трябва да се уверите, че няма видими повреди по всички компоненти на инсталацията за рекуперация на топлина, както и че няма чужди предмети в проточната част на телескопичния въздуховод, корпуса на вентилатора на стенния изход, които биха могли да повредят елементите на инсталацията за рекуперация на топлина.

**Преди да използвате устройството, не забравяйте да прочетете съдържанието на това ръководство!**

## СПЕЦИФИКАЦИИ

Рекуператори на топлина са произведени от компанията в съответствие с действащите норми и стандарти. Утилизаторите са предназначени за свързване към мрежа с променлив ток с напрежение 220-240 V и честота 50/60 Hz. Външният вид, общите и свързващите размери са показани на фиг. 1 и табл. 1.

Екзекуция	Име
HERO	Инсталация за оползотворяване на топлина топлина. Управление с помощта на дистанционно управление.

Характеристики						
Скорост	1	2	3	4	5	6
Макс. производителност (приток), (m <sup>3</sup> /час)	20	34	45	55	63	70
Макс. производителност (отработени газове), (m <sup>3</sup> /час)	16	26	35	43	50	56
Макс. производителност (възстановяване), (m <sup>3</sup> /час)	9	15	20	25	28	32
Макс. налягане (входящ), (Pa)	12	24	35	49	59	76
Макс. налягане (изпускане), (Pa)	7	11	18	24	30	36
Ниво на шум (входящ поток), (dBA)	20	22	25	27	29	30
Ниво на шум (отработени газове), (dBA)	22	24	27	30	31	35
Консумирана мощност, (W)	1	2,3	3,3	5,1	6,9	9,4
Ефективност на възстановяване, %	до 82					
Нетно тегло (кг), не повече	2,0					

Маса 1.

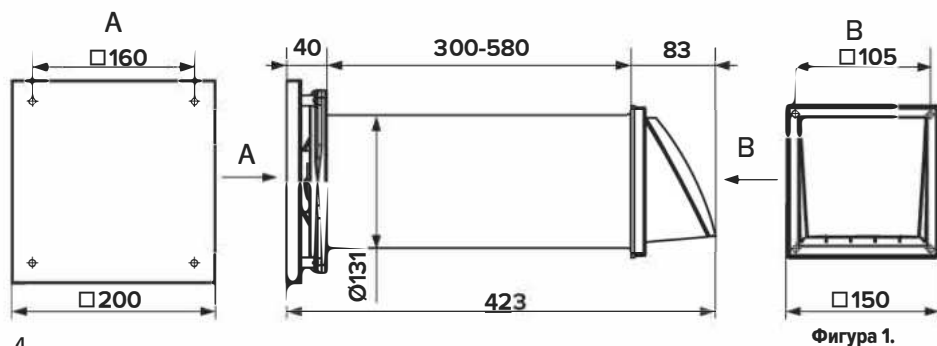

Фигура 1.

## ÚDRŽBA



**POZOR!** Pred akýmikoľvek prácami musí byť zariadenie odpojené od siete.

Údržba rekuperačnej jednotky zahŕňa pravidelné čistenie povrchov, ako aj čistenie a výmenu filtrov. Dodržiavajte tieto kroky, aby ste získali prístup k hlavným servisným jednotkám:

- Odpojte napájací zdroj od siete.
- Odstráňte predný panel, kryt jednotky ventilátora, a to odskrutkovaním upevňovacích skrutiek.
- Odstráňte sieťové káble zo svorkovnice.
- Odstráňte jednotku ventilátora z kanála.
- Postupne odstráňte všetky prvky rekuperačnej jednotky.

1. Čistíte filtre, akonáhle sa zašpinia, ale najmenej raz za 3 mesiace.
  - Filtre je treba umyť, vysušiť a nainštalovať do kanála.
  - Čistenie vysávačom je povolené.
  - Životnosť filtra je 3 roky.
  - Vymeňte filtre, ak je to potrebné (sú dodávané 2 náhradné filtre).

2. Aj pri pravidelnej údržbe filtrov sa na rekuperačnej jednotke môžu hromadiť prachové usadeniny.
  - Aby sa zachovala vysoká účinnosť prenosu tepla, musí byť výmenník tepla pravidelne čistený.
  - Výmenník tepla je treba čistiť vysávačom minimálne raz ročne. Ak je to potrebné, vymeňte filtre (sú dodávané 2 náhradné filtre).

## Bežné problémy a ich riešenia.

Problém	Pravdepodobná príčina	Náprava
Pri zapnutí rekuperačnej jednotky sa ventilátor neroztočí.	Napájací zdroj nie je pripojený.	Uistite sa, že je sieťové napájanie správne zapojené, v opačnom prípade opravte chybu pripojenia.
	Motor je zaseknutý, lopatky sú špinavé.	Vypnite výmenník tepla. Odstráňte príčinu zaseknutia motora alebo lopatiek. Vyčistite lopatky. Zapnite rekuperačnú jednotku.
Automatické vypnutie pri zapnutí rekuperačnej jednotky.	Zvýšená spotreba elektrického prúdu spôsobená skratom v elektrickom obvode.	Vypnite výmenník tepla. Obráťte sa na predajcu.
Nízky prietok vzduchu.	Nízka nastavená rýchlosť rekuperačnej jednotky.	Nastavte vyššiu rýchlosť.
	Filtre, ventilátor alebo výmenník tepla sú zanesené.	Vyčistite alebo vymeňte filter, vyčistite ventilátor a výmenník tepla.
Zvýšená hlučnosť alebo vibrácie.	Zaseknuté lopatky.	Vyčistite lopatky.
	Uvoľnilo sa utiahnutie skrutkových spojov skrine rekuperačnej jednotky alebo vonkajšieho ventilačného vývodu	Utiahnite skrutkové spoje výmenníka tepla alebo vonkajšieho ventilačného vývodu.

### ОДПОРУЧАНИЯ НА ВОЛБУ ПРЕВЪДЗКОВЫХ РЕЖИМОВ РЕКУПЕРАТОРА

Pri 0 °C a záporných teplotách (vonku) sa neodporúča používať režimy „Prívod“ a „Rekuperácia“ dlhšiu dobu (dlhšie ako minútu), aby ste sa vyhli kondenzácii.

Odporúčaný prevádzkový režim pri teplotách pod nulou je SMART („Inteligentný režim“).

Pri kladných teplotách (vonku) sa môže produkt použiť v akomkoľvek režime.

### ДИАЛКОВÉ ОВЛАДАНIE

Rekuperáčna jednotka sa ovláda pomocou diaľkového ovládania.

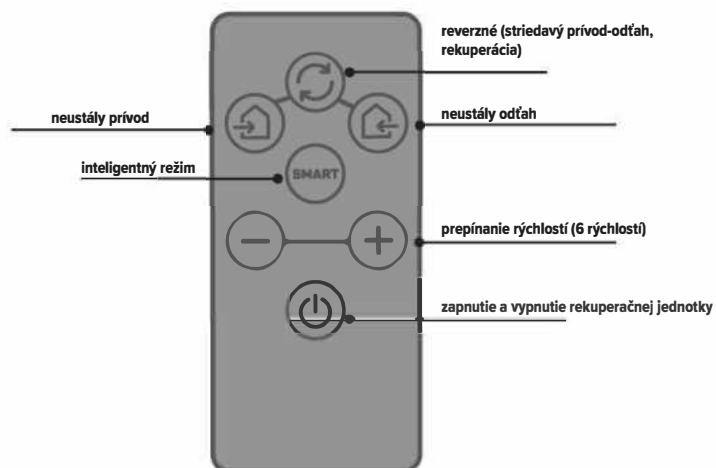

**Pozor!** Pred začatím práce vyberte diaľkové ovládanie z balenia a priehľadnú ochrannú fóliu z priestoru pre batérie.

### УСТРОЙСТВО И ПРИНЦИП НА ДЕЙСТВИЕ

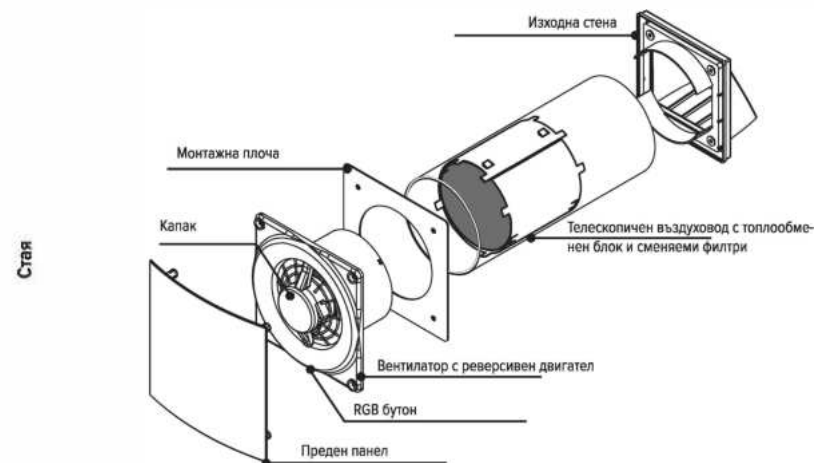

Върху корпуса на вентилатора (рекуператора) има мембранен бутон с RGB подсветка. Когато натиснете бутона, продуктът издава кратък звуков сигнал.

Функции на бутоните:

- вкл./изкл. (кратко натискане)

Цветова индикация:

- редуване на захранване и изпускане (рекuperация) – зелено;
- постоянен приток – син;
- постоянна качулка – червен цвят;
- интелигентен режим – син и зелен цвят мигат последователно.

### МОНТАЖ И ПОДГОТОВКА ЗА ЕКСПЛОАТАЦИЯ



**ВНИМАНИЕ!** Моля, прочетете внимателно ръководството за потребителя, преди да инсталирате продукта. Не покривайте реверсивния вентилатор с материали, които натрупват прах (завеси и др.), за да избегнете нарушаване на циркулацията на въздуха в помещението и възпрепятстване на сигнала за дистанционно управление. Препоръчителното разстояние от дистанционното управление до модула за възстановяване на топлина е 3–5 метра.

**ВНИМАНИЕ!** Корпусът се отстранява от металната пластина чрез завъртане надясно или наляво.

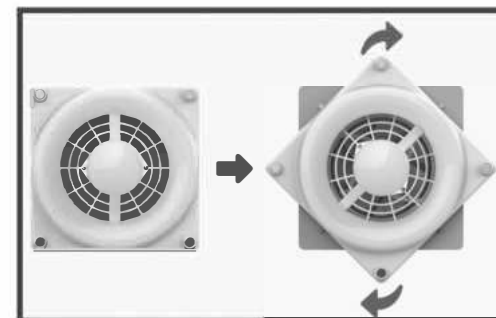

## ПРЕПОРЪКИ ЗА ИНСТАЛАЦИЯ



### ВНИМАНИЕ!

Преди да инсталирате продукта, трябва предварително да подготвите изхода на мрежовия кабел над дупката в стената! Средството за изключване от захранването е прекъсвачът S1 (виж фиг. 2).

- Препоръчително е да използвате уреда за възстановяване на топлина за площ от 20–25 m<sup>2</sup>. Най-доброто място за монтаж е от страни на прозореца, на височина приблизително 300 мм от тавана. Пробийте проходен канал в стената с диамантена бормашина с необходимия диаметър с наклон от 2 градуса към улицата. Препоръчителният диаметър на монтажния отвор е 132 мм.
- Минимални разстояния между различните части на устройството и околните обекти:
  - от фланеца на утилизатора до топлообменника – минимум 30 мм.
  - минимално разстояние от други електрически уреди – 1 м.

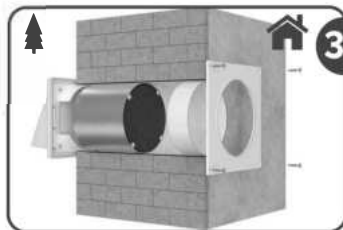
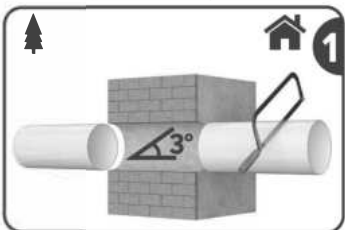

Направете дупка в стената. За пробиване използвайте средло с диаметър на тялото 132 мм. Резултатът ще бъде отвор от 133 мм. Монтирайте сондажната машина, като се уверите, че ъгълът на оста на пробиване е 2-3 градуса към външната част на стената. Това е необходимо за оттичане на кондензат към улицата.

Удължете телескопичния въздуховод, като предварително изчислите необходимата дължина. Ако е необходимо, можете да отрежете тръбата, за да пасне на дебелината на стената.

Препоръчва се устройството да се монтира на 20–30 см от ръба на прозореца, на височина 2–2,5 м.

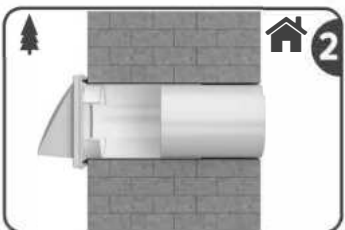

От страната на улицата закрепете контакта на външната стена, като използвате предоставените крепежни елементи и шаблон за монтаж.

Прикрепете картонен шаблон от страната на улицата (вижте вложката вътре в кутията). Големият отвор в шаблона трябва да бъде подравнен с канала. Също така се препоръчва да се използва ниво на сграда за хоризонтално подравняване.

След това маркирайте местата за монтиране на дюбелите от комплекта обков и пробийте дупките до необходимата дълбочина. Инсталирайте външния стенов контакт, като

6 го закрепите с доставените винтове.

От вътрешната страна монтирайте топлообменника във въздуховода. Минималното разстояние между фланеца на уреда за възстановяване на топлина и топлообменника трябва да бъде най-малко 30 мм.

Монтирайте монтажната плоча, като използвате доставения хардуер и шаблон за монтаж. Прикрепете картонен шаблон от страни на стаята (вижте вложката вътре в кутията). Големият отвор в шаблона трябва да бъде подравнен с канала. Също така се препоръчва да се използва ниво на сграда за хоризонтално подравняване.

След това маркирайте местата за монтиране на дюбелите от комплекта обков и пробийте дупките до необходимата дълбочина. Монтирайте монтажната плоча с помощта на доставените винтове.

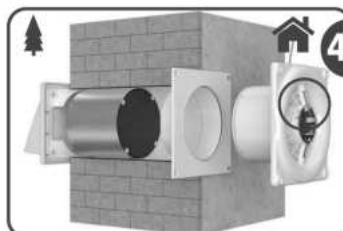

Отворете централния капак. Прекарайте захранващия кабел в отвора в горната част на корпуса на модула за възстановяване на топлината. След това направете връзката според схемата на мрежовата връзка (фиг. 2).

След това затворете капака с помощта на винтовете.

## ПРЕВЪДЗКОВЕ РЕЖИМИ РЕКУПЕРАЧНЕЙ ЕДНОТКИ

Popis prevádzkových režimov:

1. Neustály prívod.

Ventilátor sa neustále otáča v prívode.

2. Neustály odťah.

Ventilátor sa neustále otáča v odťahu.

3. Striedavý prívod-odťah, rekuperácia.

Prepínanie medzi prívodom a odťahom každých 60/70/80/90 sekúnd (nastavuje sa pomocou prepínača radiaceho panela pod krytom skrine rekuperačnej jednotky).

### Zdržanie prepínania

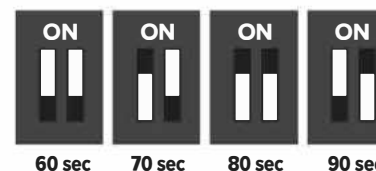

3.1 V automatickom režime rekuperačná jednotka po zapnutí odsáva vzduch z miestnosti. Na konci nastavenej doby prepínania (60, 70, 80 alebo 90 sekúnd) dôjde k automatickému prepnutiu prívodu. Pri vonkajšej teplote -15 °C bude privádzaný vzduch s teplotou +10 °C. Prívod i odťah pokračujú po nastavenú dobu. Potom dôjde k prepnutiu na odťah.



3.2 V automatickom režime rekuperačná jednotka po zapnutí odsáva vzduch z miestnosti. Na konci nastavenej doby prepínania (60, 70, 80 alebo 90 sekúnd) dôjde k automatickému prepnutiu prívodu. Pri vonkajšej teplote 0 °C bude privádzaný vzduch s teplotou +14 °C. Prívod i odťah pokračujú po nastavenú dobu. Potom dôjde k prepnutiu na odťah.

4. Inteligentný režim.

Princíp fungovania: ohrievanie alebo chladenie keramického výmenníka tepla na izbovú teplotu počas odsávania a následné vŕhanie vzduchu do miestnosti pri príjemnej teplote. Týmto spôsobom závisí prevádzka v inteligentnom režime od vonkajšej teploty: čím je vonku chladnejšie alebo teplejšie v porovnaní s miestnosťou, tým menej zariadenie bude pracovať v prívode. Teplotné senzory upravujú prívod-odťah.

Prepínanie z prívodu na odťah (a naopak) prebieha, keď teplotný rozdiel medzi vonkajšou a vnútornou teplotou dosiahne 3 °C.

SMART



Nainštalujte jednotku ventilátora s magnetmi zabudovanými do skrine na montážnu dosku. Vložte predný panel.

### INŠTALÁCIA A PRÍPRAVA NA PREVÁDZKU

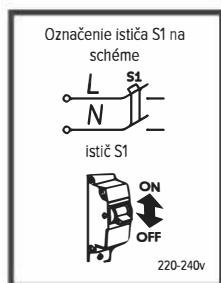

### SCHEMA ZAPOJENIA

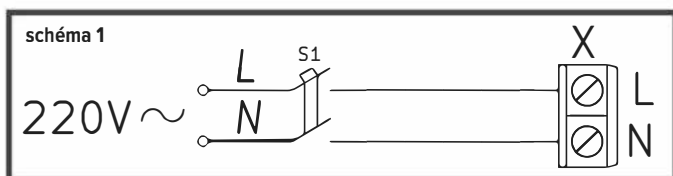

### SCHEMA PRIPOJENIA K SIETI

Pripojenie ventilátora k sieti je znázornené na obr. 2.

(obr. 2)

- odstráňte ozdobný panel
- odstráňte ochranný kryt
- pretiahnite sieťový kábel otvorom 1 v skrine ventilátora
- odstráňte izoláciu drôtov na dĺžke 7–8 mm
- vložte drôty do svorkovnice X, pripojte k NL a zaistite ich skrutkami
- zaistite drôty pomocou svorky 2
- nainštalujte ochranný kryt na svoje miesto a zaistite ho skrutkami
- nainštalujte ozdobný panel

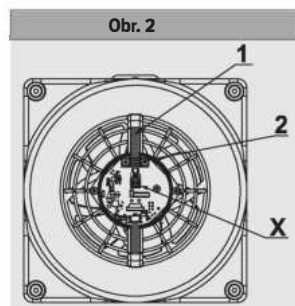

Монтирайте модула на вентилатора с магнити, вградени в корпуса, върху монтажната плоча. Поставете лицевата плоча.

### ПОДГОТОВКА ЗА РАБОТА



### ЕЛЕКТРИЧЕСКА СХЕМА НА СВЪРЗВАНЕ

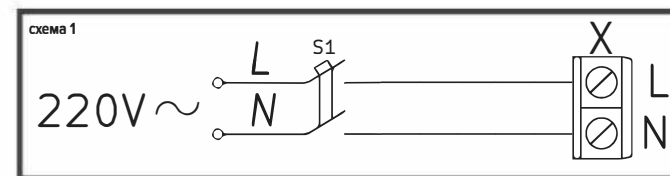

### СХЕМА НА МРЕЖОВО ВРЪЗВАНЕ

Свързването на вентилатора към мрежата е показано на Фиг. 2

(Фиг. 2)

- премахване на декоративния преден панел
- отстранете предпазния капак
- прекарайте захранващия кабел през отвор 1 в корпуса на вентилатора
- отстранете izolацията на проводниците на дължина 7–8 mm
- поставете проводниците в клеморед X, свържете към NL, затегнете ги с винтове
- закрепете проводниците с помощта на скоба 2
- монтирайте защитния капак на място, закрепете го с винтове
- монтирайте декоративен панел

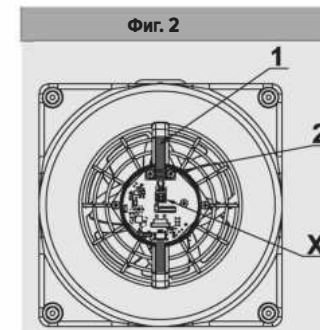

## РЕЖИМИ НА РАБОТА НА РЕКУПЕРАТОРА НА ТОПЛИНАТА

Описание на режимите на работа:



1. Постоянен приток.

Вентилаторът постоянно работи за приток.



2. Постоянно изпускане.

Вентилаторът постоянно работи на изпускане.



3. Алтернативно захранване-изпускане, възстановяване.

Превключва между подаване и изпускане на всеки 60/70/80/90 секунди (регулируемо с помощта на превключвател, разположен на контролната платка под капака на корпуса на модула за възстановяване на топлината).

## Закъснение при превключване

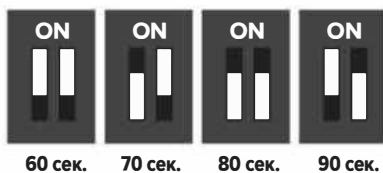

3.1 В автоматичен режим, когато е включен, рекуператорът извлича въздух от помещението. След изтичане на зададеното време за превключване (60, 70, 80 или 90 секунди) се извършва автоматично превключване към захранване. При външна температура от  $-15^{\circ}\text{C}$ ,  $+10^{\circ}\text{C}$  въздух ще тече в захранването. Притоъкът, както и изпускането, продължава за зададеното време. След това има превключвател към ауспуха.

3.2 В автоматичен режим, когато рекуператорът на топлина е включен, той извлича въздух от помещението. След изтичане на зададеното време за превключване (60, 70, 80 или 90 секунди) се извършва автоматично превключване към захранване. При външна температура от  $0^{\circ}\text{C}$  към подавания въздух ще се подава  $+14^{\circ}\text{C}$  въздух. Притоъкът, както и изпускането, продължава за зададеното време. След това има превключвател към ауспуха.

## 4. Интелигентен режим.

SMART

Принцип на работа: керамичният теплообменник се нагрява до стайна температура по време на изпускане, което впоследствие гарантира навлизането на въздух с комфортна температура в помещението. По този начин работата в интелигентен режим зависи от външната температура: колкото по-студен или по-топъл е въздухът навън в сравнение с стаята, толкова по-малко устройството ще работи върху притока. Регулирането на подаването и изпускането се извършва с помощта на температурни сензори.

Превключването от подаване към изпускане (и обратно) става, когато температурната разлика между външната и помещението достигне  $3^{\circ}\text{C}$ .

## ODPORÚČANIA PRE INŠTALÁCIU



## POZOR!

Pred inštaláciou produktu pripravte vývod sieťového kábla nad otvorom v stene!

Istič S1 je prostriedkom odpojenia od napájacieho zdroja (pozri obr. 2).

- Odporúčaná plocha na použitie rekuperačnej jednotky je 20–25 m<sup>2</sup>. Najlepšie miesto inštalácie je po strane okna, približne 300 mm od stropu. Použite diamantovú vŕtačku na vytvorenie priechodného kanála požadovaného priemeru v stene, diamantovú vŕtačku so sklonom 2 stupňov smerom k ulici. Odporúčany priemer montážneho otvoru je 132 mm.
- Minimálne vzdialenosti medzi rôznymi časťami zariadenia a okolitými objektmi:
  - od príruby rekuperačnej jednotky k výmenníku tepla – najmenej 30 mm.
  - minimálna vzdialenosť od ostatných elektrických zariadení je 1 m.

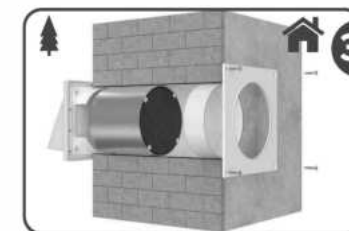
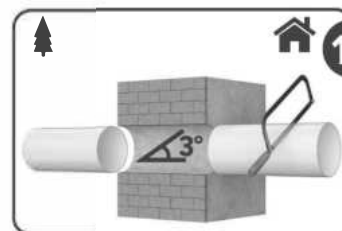

Vyvrátajte otvor do steny. Použite korunku s telesným priemerom 132 mm. Výsledkom je otvor s priemerom 133 mm. Nainštalujte vŕtač zariadenie a uistite sa, že uhol osi vŕtania je 2–3 stupňov smerom k vonkajšej strane steny. To je nevyhnutné na odtok kondenzátu na ulicu. Roztiahnite teleskopické potrubie po vypočítaní požadovanej dĺžky. Ak je to potrebné, ostrihajte potrubie na hrúbku steny. **Odporúča sa nainštalovať ventil 20–30 cm od okraja okna vo výške 2–2,5 m.**

Zo strany miestnosti nainštalujte výmenník tepla do vzduchového kanála. Minimálna vzdialenosť medzi prírubou rekuperačnej jednotky a výmenníkom tepla by mala byť najmenej 30 mm.

Nainštalujte montážnu dosku pomocou upevňovacích prvkov a montážnej šablóny v rozsahu dodávky. Pripevnite kartónovú šablónu zo strany miestnosti (pozri vložku vo vnútri krabice). Veľký otvor v šablóne by mal byť koaxiálny so vzduchovým kanálom.

Odporúča sa tiež použiť vodováhu na horizontálne zarovnanie. Potom označte miesta, kde sa majú inštalovať hmoždinky z upevňovacej sady, a vyvrátajte otvory do požadovanej hĺbky. Nainštalujte montážnu dosku zaistením skrutkami, ktoré sú súčasťou dodávky.

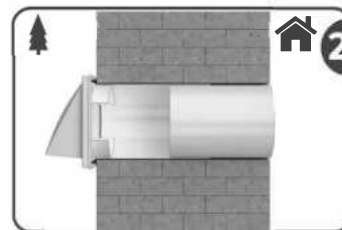

Zabezpečte vonkajší priechod stenou z ulice pomocou upevňovacích prvkov a montážnej šablóny z dodaného balenia. Pripevnite kartónovú šablónu z ulice (pozri vložku vo vnútri krabice). Veľký otvor v šablóne by mal byť koaxiálny so vzduchovým kanálom. Odporúča sa tiež použiť vodováhu na horizontálne zarovnanie.

Potom označte miesta, kde sa majú inštalovať hmoždinky z upevňovacej sady, a vyvrátajte otvory do požadovanej hĺbky. Nainštalujte vonkajší priechod stenou zaistením skrutkami, ktoré sú súčasťou dodávky.



Otvorte stredný kryt. Vložte napájací kábel do otvoru v hornej časti skrine ventilátora. Ďalej vykonajte pripojenie podľa schémy pripojenia siete (obr. 2). Potom zatvorte kryt skrutkami.

## ZARIADENIE A PRINCÍP FUNKCIE

Priestory

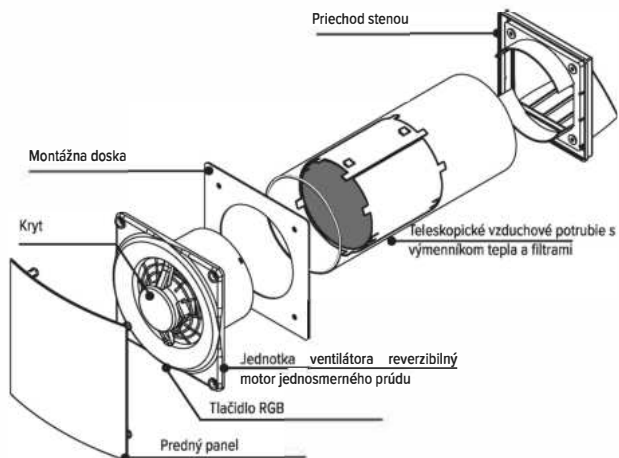

Ulica

Na kryte jednotky ventilátora (rekuperačnej jednotky) sa nachádza membránové tlačidlo s RGB osvetlením. Keď sa tlačidlo stlačí, zariadenie vydá krátky zvukový signál.

Indikácia farby:

- zapnuté/vypnuté (krátke stlačenie)

Color indication:

- striedavý prívod-odťah (rekuperačia) – zelená farba;
- konštantný prívod – modrá farba;
- konštantný odťah – červená farba;
- inteligentný režim – striedavé modré a zelené blikanie.

## INŠTALÁCIA A PRÍPRAVA NA PRÁCU



**POZOR!** Pred inštaláciou produktu si pozorne prečítajte používateľskú príručku. Neprekrývajte reverzibilný ventilátor materiálmi, ktoré zhromažďujú prach (záclony atď.), aby ste predišli strate cirkulácie vzduchu v miestnosti. Odporúčaná vzdialenosť od jednotky diaľkového ovládania k rekuperačnej jednotke je 3-5 metrov.

**POZOR!** Kryt by sa mal odstrániť z montážnej dosky otáčaním doprava alebo doľava.

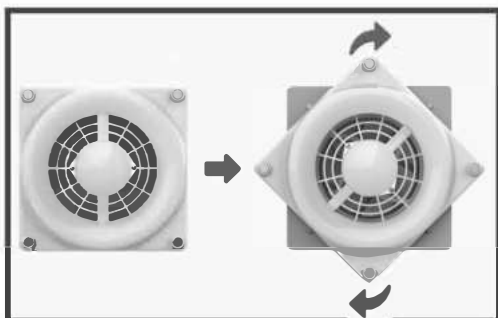

## ПРЕПОРЪКИ ЗА ИЗБОР НА РАБОТНИ РЕЖИМИ НА РЕКУПЕРАТОРА НА ТОПЛИНАТА

При 0°C и отрицателни външни (улични) температури на околната среда не се препоръчва продължително (повече от минута) използване на режимите «Постоянен приток» и «Рекуперация», за да се избегне образуването на конденз.

Препоръчителният режим на работа при отрицателни външни (улични) температури на околната среда е SMART («Интелигентен режим»).

При положителни външни (улични) температури на околната среда можете да използвате продукта във всеки режим.

## ДИСТАНЦИОННО УПРАВЛЕНИЕ

Устройството за рекуперация на топлина се управлява с помощта на дистанционно управление.

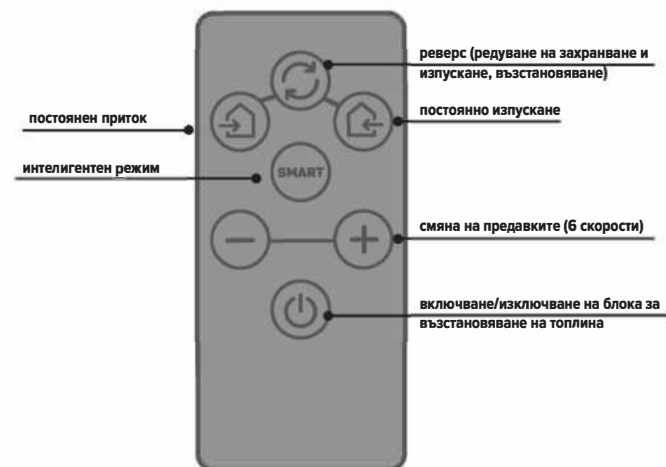

**ВНИМАНИЕ!** Преди да започнете, извадете дистанционното управление от опаковката и отстранете прозрачното защитно фолио от отделението за захранване.

## ПОДДРЪЖКА



**ВНИМАНИЕ!** Преди извършване на каквато и да е работа, устройството трябва да бъде изключено от захранването.

Поддръжката на съоръжение за възстановяване на топлина включва периодично почистване на повърхностите от прах, както и почистване и подмяна на филтри. За достъп до основните обслужвани възли изпълнете следните стъпки:

- Изключете от захранването.
- Отстранете предния панел и капака на вентилаторния модул, като развийте задържащите винтове.
- Отстранете захранващите кабели от клемния блок.
- Отстранете модула на вентилатора от канала.
- Отстранете всички елементи на рекуператора един по един.

1. Почиствайте филтрите, когато се замърсят, но поне веднъж на всеки 3 месеца.

- Филтрите трябва да се измият и подсушат, след което да се монтират сухи в канала.
- Разрешено е почистване с прахосмукачка.
- Срокът на експлоатация на филтъра е 3 години.
- Сменете филтрите, ако е необходимо (доставени са 2 резервни филтъра).

2. Дори при редовна поддръжка на филтъра може да се натрупа прах върху топлообменника.

- За да се поддържа висока ефективност на топлообмен, топлообменникът трябва да се почиства редовно.
- Теплообменникът трябва да се почиства с прахосмукачка поне веднъж годишно. Сменете филтрите, ако е необходимо (доставени са 2 резервни филтъра).

## Възможни проблеми и начини за разрешаването им.

Неизправност	Вероятна причина	Средство за защита
Когато модулет за възстановяване на топлината е включен, вентилаторът не стартира.	Захранването не е свързано.	Уверете се, че захранването е свързано правилно, в противен случай коригирайте грешката при свързване.
	Двигателят е задръстен и остриетата са замърсени.	Изключете уреда за възстановяване на топлината. Отстранете причината за блокирания двигател или работно колело. Почистете остриетата. Включете устройството за възстановяване на топлината.
Задействане на прекъсвача, когато модулет за възстановяване на топлина е включен.	Повишена консумация на електрически ток, причинена от късо съединение в електрическата верига.	Изключете уреда за възстановяване на топлината. Свържете се с продавача.
Ниска консумация на въздух.	Ниска зададена скорост на устройството за възстановяване на топлината.	Задайте по-висока скорост.
	Филтрите, вентилаторът или топлообменникът са запушени.	Почистете или сменете филтъра, почистете вентилатора и топлообменника.
Повишен шум, вибрации.	Работното колело е запушено.	Почистете работното колело.
	Модула за рекуперация на топлина или външния вентилационен отвор са разхлабени.	Затегнете винтовите връзки на модула за възстановяване на топлината или външния вентилационен изход.

## ŠPECIFIKÁCIE

Rekuperачné jednotky so šiestimi rýchlosťami sa vyrábajú spoločnosťou v súlade s technickými špecifikáciami, platnými normami a štandardmi. Rekuperátory sú navrhnuté tak, aby bolo možné ich pripojiť k sieti striedavého prúdu s napätím 220-240 V a frekvenciou 50/60 Hz.

Vzhľad, celkové a pripojovacie rozmery sú uvedené na Obrázku 1 a v Tabulke 1.

Výkonanie	Názov
HERO	Rekuperачná jednotka. Diaľkové ovládanie.

Vlastnosti	Rýchlosť					
	1	2	3	4	5	6
Maximálny prietok vzduchu / Vetranie, (m <sup>3</sup> /h)	20	34	45	55	63	70
Maximálny prietok vzduchu / Výfuk, (m <sup>3</sup> /h)	16	26	35	43	50	56
Maximálny prietok vzduchu / Získanie energie, (m <sup>3</sup> /h)	9	15	20	25	28	32
Maximálny tlak / Vetranie, (Pa)	12	24	35	49	59	76
Maximálny tlak / Výfuk, (Pa)	7	11	18	24	30	36
Hlučnosť / Vetranie, (dB(A))	20	22	25	27	29	30
Hlučnosť / Výfuk, (dB(A))	22	24	27	30	31	35
Prikon, (W)	1	2,3	3,3	5,1	6,9	9,4
Účinnosť rekuperácie tepla, %	až do 82					
Hmotnosť netto (kg), najviac	2,0					

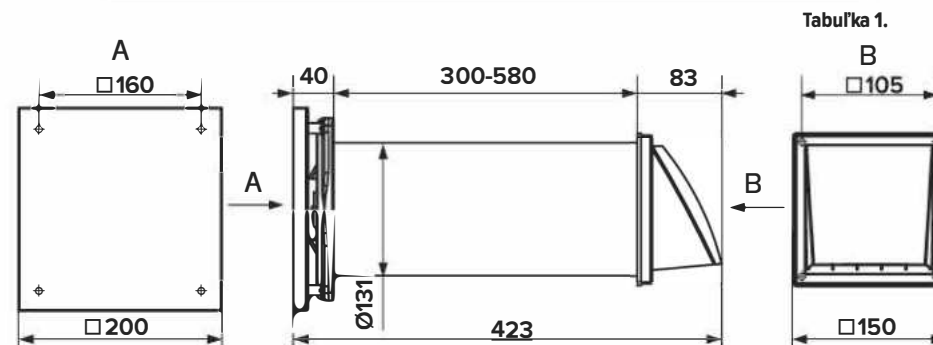

Obrázok 1.

**ÚČEL**

Рекуперачна jednotka sa používa na trvalú výmenu vzduchu v bytoch, rodinných domoch, hoteloch, kaviarňach a iných domácich alebo verejných priestoroch. Zariadenie je určené na montáž na stenu.

Рекуперачна jednotka sa používa na odvádzanie vzduchu a iných nevybušných zmesí plynu a vzduchu bez lepkavých látok alebo vláknitých materiálov, s obsahom prachu a iných pevných nečistôt do 10 mg/m<sup>3</sup>. Produkt sa prevádzkuje pri teplote transportovaného vzduchu nie nižšej ako -30 °C a nie vyššej ako +50 °C. Teplota miestnosti od +1 °C do +40 °C.

Prevádzkový režim je založený na rekuperácii, ktorá umožňuje naplniť miestnosť čistým vzduchom a súčasne dodržiavať požadované teplotné parametre.

**POZOR!**

Zariadenie nie je určené na používanie osobami (vrátane detí) so zníženými fyzickými, mentálnymi alebo psychickými schopnosťami, rovnako ako v neprítomnosti ich skúseností alebo vedomostí, pokiaľ nie sú pod dohľadom alebo inštruované na používanie zariadenia osobou zodpovednou za ich bezpečnosť. Deti by mali byť pod dohľadom, aby sa zabránilo ich interakcii so zariadením.

**Bezpečnostné požiadavky**

Ventilátory patria do zariadení triedy II (220-240V ~ 50/60 Hz) podľa typu ochrany pred nebezpečenstvom úrazu elektrickým prúdom. Stupeň ochrany obalu elektrického zariadenia pred vniknutím pevných predmetov a vody spĺňa IEC 60529 - IP24. Ochranná trieda IP je zabezpečená za predpokladu, že zariadenie je nainštalované v normálnej prevádzkovej polohe.

**POZOR!**

- Ventilátory musia inštalovať autorizovaní kvalifikovaní elektrikári. Je zakázané prevádzkovať rekuperачnú jednotku mimo stanoveného teplotného rozsahu (od -30 °C do +50 °C).
- Je zakázané inštalovať ventilátor do rovnakého ventilačného kanála (siete) ako komíny alebo zariadenia na spaľovanie paliva, aby sa zabránilo možnosti spätného toku plynov do miestnosti z otvorených komínov alebo zariadení na spaľovanie paliva. Ak sa zistí chyba, odpojte istič (S1 v polohe OFF) a zavolajte elektrikára.

**POZOR!**

Všetky činnosti súvisiace s pripojením, konfiguráciou, údržbou a opravou produktu by sa mali vykonávať s odpojeným napájacím napätím (S1 v polohe OFF).

Рекуперачна jednotka je pripojená k jednofázovej sieti, ktorá musí spĺňať platné predpisy.

Pevné vedenie musí byť vybavené automatickým ističom (S1 na schéme 1). Kontaktná medzera na všetkých póloch musí byť najmenej 3 mm.

Pred inštaláciou sa uistite, že na všetkých komponentoch rekuperачnej jednotky nie sú žiadne viditeľné poškodenia alebo cudzie predmety v prietokovej časti teleskopической rúrky, skrine ventilátora alebo priechodu stenou, ktoré by mohli poškodiť prvky rekuperачnej jednotky.

**Nezabudnite si pred použitím prečítať tieto pokyny!**

**Поддръжка:**

- изключете утилизатора от мрежата;
- демонтирайте рекуператора, като го разкачите от въздуховодите и го извадите от мястото на монтажа;
- избършете всички пластмасови части с мека кърпа, напоена със сапунен разтвор, не допускайте контакт на почистващия разтвор с електродвигателя;
- избършете всички повърхности на сухо;
- слобете модула за възстановяване на топлина и го монтирайте на място.

**Правила за съхранение и транспортиране:**

рекуператорът да се съхранява само в опаковката на производителя в проветриво помещение при температура от +5°C до +40°C и относителна влажност на въздуха не повече от 80% (при T = 25°C).

Срок на годност - 5 години от датата на производство.

Продуктите се транспортират с всякакъв вид транспорт, при условие че потребителската или транспортната опаковка е защитена от пряко излагане на валежи, няма разместване на транспортните места по време на транспортиране, няма взаимно въздействие по време на транспортиране и е осигурена безопасността на инсталацията за възстановяване на топлината. Транспортирането се извършва в съответствие с действащите правила за този вид транспорт.

**Утилизация** 

ДТози уред е маркиран в съответствие с Европейската директива 2012/19/ЕС относно изхвърлянето на отпадъци от електрическо и електронно оборудване (waste electrical and electronic equipment – WEEE). Тази директива определя правилата, приложими в целия ЕС за събиране и изхвърляне на стари уреди.

**Срок на експлоатация:** Установеният срок на експлоатация е 5 години.

**Гаранция на производителя:**

Устройствата за рекуперация на топлина се произвеждат в съответствие с действащите норми и стандарти. Производителят гарантира нормалната работа на уреда за рекуперация на топлина в продължение на 2 години от датата на продажба в дистрибуторската мрежа на дребно, при спазване на правилата за транспортиране, съхранение, монтаж, експлоатация и други изисквания на тази инструкция. Ако няма маркировка на датата на продажба, гаранционният срок се изчислява от датата на производство.

В случай на неизправност в работата на утилизатора по вина на производителя по време на гаранционния срок, потребителят има право да смени утилизатора при производителя, при условие че серийните номера на продукта и в паспортното съвпадение. Наличието на оригиналната фабрична табелка на уреда е задължително! Моля, уверете се, че е наличен и го дръжте на устройството за целия експлоатационен живот на устройството.

За да потвърдите датата на закупуване на устройството по време на гаранционно обслужване или други законови изисквания, учтиво Ви молим да запазите документите за покупка (касова бележка, касова бележка, други документи, потвърждаващи датата и мястото на покупка).

**Стоката отговаря на изискванията:**

Directive 2014/35/EU (Low Voltage) Standards: IEC 60335-2-80:2015; IEC 60335-1:2010, AMD1:2013; AMD2:2016; EN 60335-2-80:2003+A1:2004+A2:2009;

Directive 2014/30/EU (Electromagnetic compatibility) - CISPR 14-1; IEC 61000-3-2;

IEC 61000-3-3; CISPR 14-2 (IEC 61000-4-2; EN 61000-4-4; EN 61000-4-5; EN 61000-4-6; EN 61000-4-11)

**Съдържание на доставката:**

- рекуператор на топлина топлинен монтаж;
- паспорт/инструкция за експлоатация, опаковъчна кутия;
- монтажен комплект – 2 бр.;
- дистанционно управление с батерия (батерия тип CR 2025);
- филтър G3 – 4 бр.

**PURPOSE**

The heat recovery unit is used for a permanent air exchange in apartments, private houses, hotels, cafes and other domestic or public premises. The device is designed for wall mounting.

The heat recovery unit is used to remove air and other non-explosive gas-air mixtures without sticky substances or fibrous materials, with a of dust and other solid impurities content within 10 mg/m<sup>3</sup>. The product is operated at a temperature of the transported air not lower than -30°C and not higher than +50°C. Room temperature from +1°C to +40°C.

The operation mode is based on recuperation, which allows filling the room with clean air maintaining the temperature requirements.

**ATTENTION!**

The device is not intended for use by persons (including children) with reduced physical, mental or mental abilities, as well as in the absence of their experience or knowledge, unless they are supervised or instructed to use the device by a person responsible for their safety. Children should be supervised to prevent their interoperating with with the device.

**Safety requirements**

The fans belong to class II devices (220-240V ~ 50/60 Hz) according to the type of electric shock hazard protection. The degree of protection of the electrical equipment shell from penetration of solid objects and water meets IEC 60529 - IP24. The IP rating is ensured provided that the instrument is installed in the normal operating position.

**ATTENTION!**

- The fans must be installed by authorized qualified electricians. It is forbidden to operate the heat recovery unit outside the specified temperature range (from -30°C to +50°C).
- It is forbidden to install the fan in the same ventilation duct (network) as chimneys or fuel-burning appliances, in order to avoid the possibility of gases flowing back into the room from open chimneys or fuel-burning appliances. If a fault is detected, disconnect the circuit breaker (S1 in OFF position) and call an electrician.

**ATTENTION!**

All actions related to the connection, configuration, maintenance and repair of the product should be performed with the removed supply voltage is (S1 in the OFF position).

The heat recovery unit is connected to the monophasic network to which must comply with current regulations.

The fixed wiring must be equipped with an automatic circuit breaker (S1 on the diagram 1). The contact gap at all field poles must be at least 3 mm.

Before installation make sure there is no visible damage on all the recuperator components or foreign objects in the flow part of the telescopic duct, fan housing or wall outlet that can damage the heat recovery unit elements.

**Be sure to read these instructions before use!**

**Údržba:**

- odpojte rekuperační jednotku od sítě;
- demontujte rekuperační jednotku odpojením od potrubí a odstraněním z místa instalace;
- otřete všechny plastové díly měkkým hadříkem namočeným v mýdlové vodě, do elektrického motoru nesmí proniknout žádný čisticí roztok;
- otřete všechny povrchy do sucha;
- sestavte rekuperační jednotku a nainstalujte ji na své místo.

**Pravidla skladování a přepravy:**

Rekuperační jednotku je nutné skladovat pouze v originálním obalu výrobce v větrané místnosti při teplotě od +5 °C do +40 °C a relativní vlhkosti nejvýše 80 % (při T = 25 °C). Doba použitelnosti je 5 let ode dne výroby. Výrobky se přepravují všemi druhy dopravy, za předpokladu, že spotřebitelské nebo přepravní obaly jsou chráněny před přímým působením atmosférických srážek, nedochází k posunu přepravních míst během přepravy, nevznikají vzájemné dopady během přepravy a je zajištěna bezpečnost rekuperační jednotky. Doprava se provádí v souladu s pravidly platnými pro daný typ dopravy.

**Likvidace** 

Toto zařízení je označeno podle evropské směrnice 2012/19/EU o likvidaci elektrozařízení a elektronického zařízení (WEEE). Tato směrnice definuje pravidla EU pro příjem a likvidaci zařízení v celé EU.

**Životnost:** Stanovená životnost je 5 let.

**Záruky výrobce:**

Rekuperační jednotky se vyrábějí v souladu s technickými specifikacemi, a také s platnými normami a standardy. Výrobce zaručuje normální provoz rekuperační jednotky po dobu 2 let od data prodeje v maloobchodním řetězci, pokud jsou splněny pravidla přepravy, skladování, instalace, provozu a jiné požadavky tohoto návodu. V případě, že chybí označení data prodeje, se záruční doba počítá od data výroby. V případě poruchy rekuperátoru z důvodu vady výrobce během záruční doby má spotřebitel právo na výměnu rekuperační jednotky u výrobce, pokud se shodují sériová čísla na produktu a v průkazu. Přítomnost značkového typového štítku továrny na zařízení je povinná! Přečtěte si prosím, zda je k dispozici a uchovejte jej na zařízení po celou dobu jeho životnosti. Pro potvrzení data nákupu zařízení během záručního servisu nebo předložení jiných zákonných požadavků vás laskavě žádáme, abyste si uchovali doklady o nákupu (stvrzenku, fakturu, jiné doklady potvrzující datum a místo nákupu).

**Produkt splňuje následující požadavky:**

Směrnice 2014/35/EU (Nízké napětí) Normy: IEC 60335-2-80:2015; IEC 60335-1:2010, AMD1:2013; AMD2:2016; EN 60335-2-80:2003+A1:2004+A2:2009;  
Směrnice 2014/30/EU (Elektromagnetická kompatibilita) - CISPR 14-1; IEC 61000-3-2; IEC 61000-3-3; CISPR 14-2 (IEC 61000-4-2; EN 61000-4-4; EN 61000-4-5; EN 61000-4-6; EN 61000-4-11)

**Balení obsahuje:**

- montážní sada rekuperační jednotky
- průkaz/návod k obsluze, obalová krabice;
- montážní sada – 4 ks;
- dálkové ovládání s baterií (typ baterie CR 2025)
- filtr G3 – 2 ks.



## ÚDRŽBA



**POZOR!** Před jakýmkoli pracemi musí být zařízení odpojeno od sítě.

Údržba rekuperační jednotky zahrnuje pravidelné čištění povrchů, stejně jako čištění a výměnu filtrů. Postupujte podle těchto kroků, abyste získali přístup k hlavním servisním jednotkám:

- Odpojte napájecí zdroj od sítě.
- Odstraňte přední panel, kryt jednotky ventilátoru, a to odšroubováním upevňovacích šroubů.
- Odstraňte síťové kabely ze svorkovnice.
- Odstraňte jednotku ventilátoru z kanálu.
- Postupně odstraňte všechny prvky rekuperační jednotky.

1. Čistíte filtry, jakmile se zašpiní, ale nejméně jednou za 3 měsíce.
- Filtry je třeba umýt, usušit a nainstalovat do kanálu.
- Čištění vysavačem je povoleno.
- Životnost filtru je 3 roky.
- Vyměňte filtry, pokud je to nutné (jsou dodávány 2 náhradní filtry).

2. I při pravidelné údržbě filtrů se na rekuperační jednotce mohou hromadit prachové usazeniny.
- Aby se zachovala vysoká účinnost přenosu tepla, musí být výměník tepla pravidelně čištěn.
- Výměník tepla je třeba čistit vysavačem nejméně jednou ročně. Pokud je to nutné, vyměňte filtry (jsou dodávány 2 náhradní filtry).

### Běžné problémy a jejich řešení.

Problém	Pravděpodobná příčina	Náprava
Při zapnutí rekuperační jednotky se ventilátor neroztočí.	Napájecí zdroj není připojen.	Ujistěte se, že je síťové napájení správně zapojeno, v opačném případě opravte chybu připojení.
	Motor je zaseklý, lopatky jsou špinavé.	Vypněte výměník tepla. Odstraňte příčinu zaseknutí motoru nebo lopatek. Vyčistěte lopatky. Zapněte rekuperační jednotku.
Automatické vypnutí při zapnutí rekuperační jednotky.	Zvýšená spotřeba elektrického proudu způsobená zkratem v elektrickém obvodu.	Vypněte výměník tepla. Obráťte se na prodejce.
Nízký průtok vzduchu.	Nízká nastavená rychlost rekuperační jednotky.	Nastavte vyšší rychlost.
	Filtry, ventilátor nebo výměník tepla jsou zanesené.	Vyčistěte nebo vyměňte filtr, vyčistěte ventilátor a výměník tepla.
Zvýšená hlučnost nebo vibrace.	Zaseknuté lopatky.	Vyčistěte lopatky.
	Uvolnilo se utažení šroubových spojů skříňe rekuperační jednotky nebo vnějšího ventilačního vývodu.	Utáhněte šroubové spoje výměníku tepla nebo vnějšího ventilačního vývodu.



## SPECIFICATIONS

Six-speed heat recovery units are manufactured by the company in accordance with the technical specifications current norms and standards. Heat recuperators are designed to be connected to an alternating current network with a voltage of 220-240 V and a frequency of 50/60 Hz.

The appearance, overall and connection dimensions are shown in Figure 1 and Table 1

Execution	Name
HERO	The heat recovery unit . Remote control.

Characteristics	Speed					
	1	2	3	4	5	6
Max air flow/ Ventilation, (m³/h)	20	34	45	50	63	70
Max air flow/ Exhaust, (m³/h)	16	26	35	43	50	56
Max air flow/ Energy recovery, (m³/h)	9	15	20	25	28	32
Max pressure/ Ventilation, (Pa)	12	24	35	49	59	76
Max pressure/ Exhaust, (Pa)	7	11	18	24	30	36
Noise level/ Ventilation, (dB(A))	20	22	25	27	29	30
Noise level/ Exhaust, (dB(A))	22	24	27	30	31	35
Power consumption, (W)	1	2,3	3,3	5,1	6,9	9,4
Heat recovery efficiency, %	up to 82					
Net weight (kg), no more than	2,0					

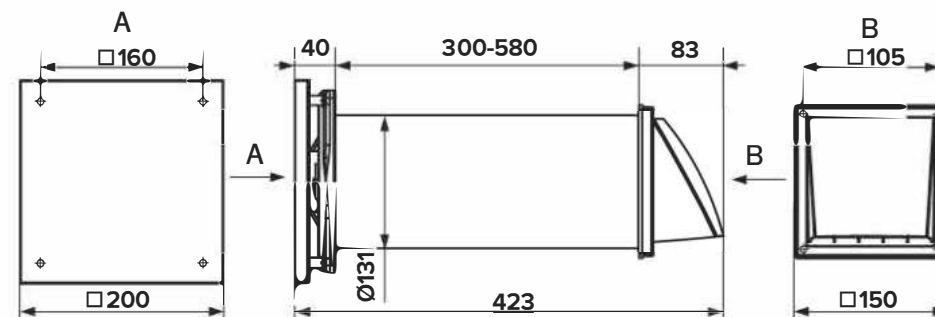
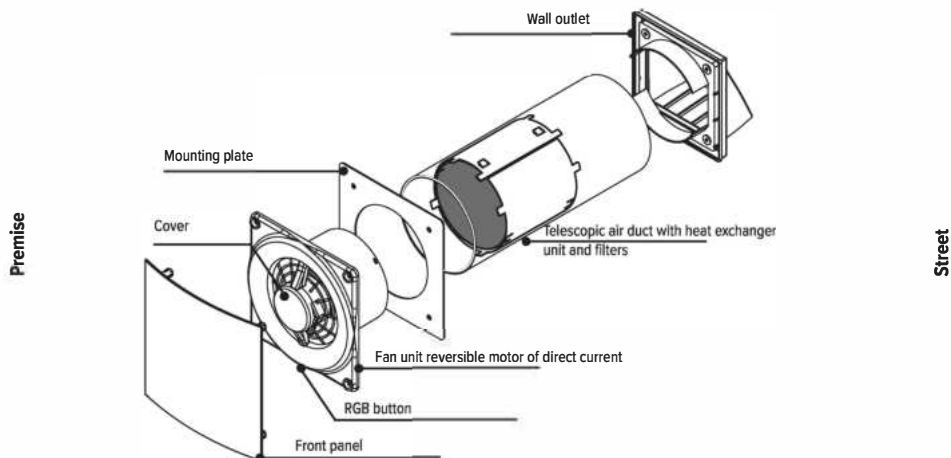

Table 1.

Figure 1.

## DEVICE AND OPERATION PRINCIPLE



There is a membrane button with RGB illumination on the fan unit housing (heat recovery unit). When the button is pressed, the device makes a short beep.

Button Functions:

- on/off (short press)

Color indication:

- alternate inflow-draft (recuperation) – green color;
- constant inflow – blue color;
- constant draft – red color;
- smart mode –alternate blue and green flashing.

## INSTALLATION AND PREPARATION FOR WORK



**ATTENTION!** Please read the user manual carefully before installing the product. Do not cover the reversible fan with materials that accumulate dust (curtains, etc.), in order to avoid the air circulation loss in the room. Recommended distance from the remote control unit to heat recovery unit is 3-5 meters.

**ATTENTION!** The housing should be removed from the mounting plate by turning to the right or to the left.

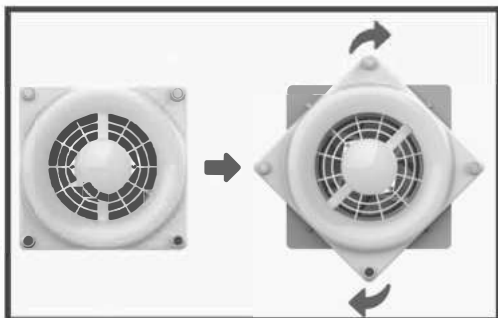

## DOPORUČENÍ PRO VOLBU PROVOZNÍCH REŽIMŮ REKUPERATORU

Při 0 °C a záporných teplotách (venku) se nedoporučuje používat režimy „Přívod“ a „Rekuperace“ po delší dobu (déle než minutu), abyste se vyhnuli kondenzaci.

Doporučený provozní režim při teplotách pod nulou je SMART („Inteligentní režim“).

Při kladných teplotách (venku) lze produkt použít v jakémkoli režimu.

## DÁLKOVÉ OVLÁDÁNÍ

Rekupační jednotka se ovládá pomocí dálkového ovládání.

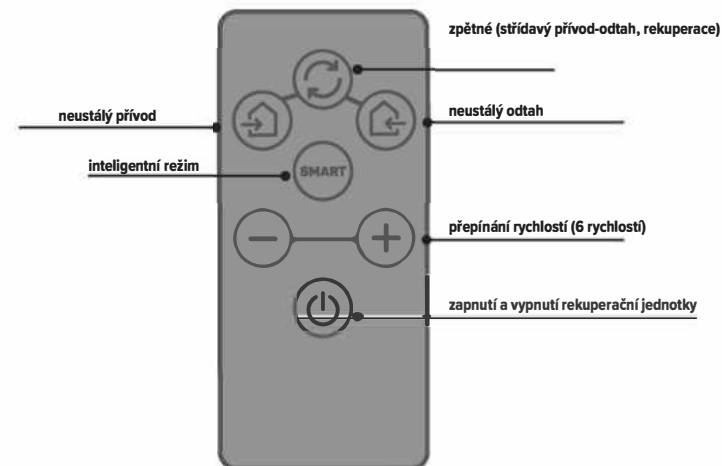

**Pozor!** Před zahájením práce vyjměte dálkové ovládání z balení a průhlednou ochrannou fólii z prostoru pro baterie.

## PROVOZNÍ REŽIMY REKUPERAČNÍ JEDNOTKY

Popis provozních režimů:



1. Neustálý přívod.  
Ventilátor se neustále otáčí v přívodu.



2. Neustálý odtah.  
Ventilátor neustále běží na odtah.



3. Střídavý přívod-odtah, rekuperace.  
Přepínání mezi přívodem a odtahem každých 60/70/80/90 sekund (nastavuje se pomocí přepínače na řídicí desce pod krytem rekuperační jednotky).

### Zpoždění přepínání

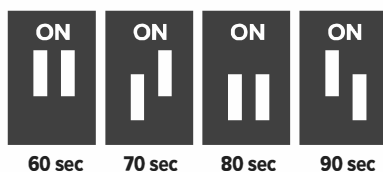

3.1 V automatickém režimu rekuperační jednotka po zapnutí odsává vzduch z místnosti. Na konci nastavené doby přepínání (60, 70, 80 nebo 90 sekund) dojde k automatickému přepnutí přívodu. Při venkovní teplotě  $-15\text{ }^{\circ}\text{C}$  bude přiváděn vzduch s teplotou  $+10\text{ }^{\circ}\text{C}$ . Přívod i odtah pokračují po nastavenou dobu. Poté dojde k přepnutí na odtah.



3.2 V automatickém režimu rekuperační jednotka po zapnutí odsává vzduch z místnosti. Na konci nastavené doby přepínání (60, 70, 80 nebo 90 sekund) dojde k automatickému přepnutí přívodu. Při venkovní teplotě  $0\text{ }^{\circ}\text{C}$  bude přiváděn vzduch s teplotou  $+14\text{ }^{\circ}\text{C}$ . Přívod i odtah pokračují po nastavenou dobu. Poté dojde k přepnutí na odtah.



#### 4. Inteligentní režim.

Princip funkce: ohřev nebo chlazení keramického výměníku tepla na pokojovou teplotu během odsávání a následné vhnání vzduchu do místnosti při příjemné teplotě. Tímto způsobem závisí provoz v inteligentním režimu na vnější teplotě: čím je venku chladněji nebo tepleji ve srovnání s místností, tím méně zařízení bude pracovat v přívodu. Teplotní senzory upravují přívod-odtah.

Přepínání z přívodu na odtah (a naopak) probíhá, když teplotní rozdíl mezi venkovní a vnitřní teplotou dosáhne  $3\text{ }^{\circ}\text{C}$ .

## INSTALLATION RECOMMENDATIONS



### ATTENTION!

Before installing the product prepare the outlet of the mains wire above the hole in the wall! The circuit breaker S1 is the means of disconnecting from the power supply (see Fig. 2).

- The recommended area for heat recovery unit usage is  $20\text{--}25\text{ m}^2$ . The best installation location is on the side of the window, at approximately 300 mm from the ceiling. Use a diamond drill to make an end-to-end channel of the required diameter with in the wall a diamond drill with a slope of 2 degrees towards the street. The recommended diameter of the mounting hole is 132 mm.
- Minimum distances between different parts of the device and surrounding objects:
  - from the heat recovery unit flange to the heat exchanger – at least 30 mm.
  - the minimum distance from other electrical appliances is 1 m.

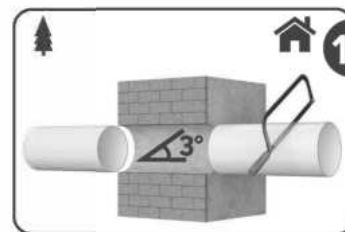

Make a hole in the wall. Use a crown with a body diameter of 132 mm. The result is a 133 mm hole. Install the drilling rig, ensuring the angle of the drilling axis is 2–3 degrees towards the outside of the wall. This is necessary for the outflow of condensate to the street.

Push apart the telescopic duct after calculating the required length. If necessary, cut the pipe to the thickness of the wall. It is recommended to install the valve 20–30 cm from the edge of the window, at a height of 2–2.5 m.

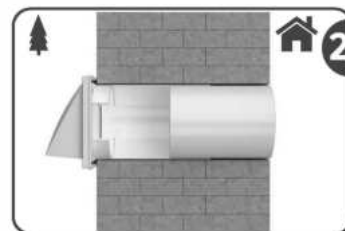

Secure the external wall outlet from the street side using the fasteners and mounting template from the supplied package.

Attach a cardboard template from the street side (see the insert inside the box). The large hole in the template should be coaxial with the air duct. It is also recommended to use the construction level for horizontal alignment.

Then mark the places to install the dowels from the fastener kit and drill the holes to the required depth. Install the external wall outlet by fixing it with the screws provided.

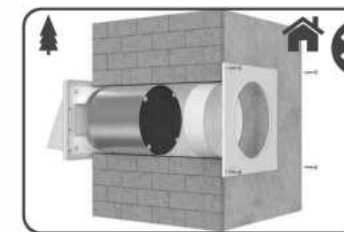

From the room side, install the heat exchanger unit into the air duct. The minimum distance between the heat recovery unit flange and the heat exchanger should be at least 30 mm.

Install the mounting plate using the fasteners and mounting template in the scope of supply. Attach a cardboard template from the side of the room (see the insert inside the box). The large hole in the template should be coaxial with the air duct.

It is also recommended to use the construction level for horizontal alignment. Then mark the places to install the dowels from the fastener kit and drill the holes to the required depth. Install the mounting plate by fixing it with the screws provided.



Open the central cover. Insert the power cable into the hole at the top of the fan case. Next, make the connection according to the network connection diagram (Fig. 2). Then close the cover with the screws.



Install the fan unit with magnets built into the housing on the mounting plate.  
Insert the front panel.

### INSTALLATION AND PREPARATION FOR OPERATION

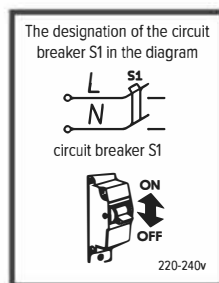

WIRING DIAGRAM

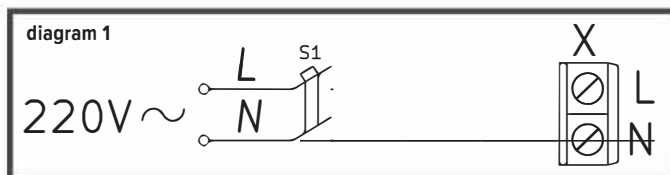

NETWORK CONNECTION DIAGRAM

The connection of the fan to the mains is shown in Fig. 2

(Fig. 2)

- remove the decorative panel
- remove the protective cover
- run the mains wire through hole 1 in the fan housing
- remove the insulation of wires at a length of 7–8 mm
- insert the wires into the terminal block X, connect to NL, fix them with screws
- secure the wires with clip 2
- install the protective cover in place, secure with screws
- install a decorative panel

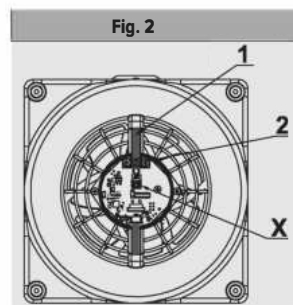

Fig. 2



Nainstalujte jednotku ventilátoru s magnety zabudovanými do skříně na montážní desku.  
Vložte přední panel.

### INSTALACE A PŘÍPRAVA NA PROVOZ



SCHÉMA ZAPOJENÍ



SCHÉMA PŘIPOJENÍ K SÍTI

Připojení ventilátoru k síti je znázorněno na obr. 2.

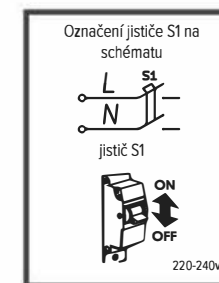
(obr. 2)

- odstraňte ozdobný panel
- odstraňte ochranný kryt
- protáhněte síťový kabel otvorem 1 v skříně ventilátoru
- odstraňte izolaci drátů na délce 7–8 mm
- vložte dráty do svorkovnice X, připojte k NL a zajistěte je šrouby
- zajistěte dráty pomocí svorky 2
- nainstalujte ochranný kryt na své místo a zajistěte ho šrouby
- nainstalujte ozdobný panel

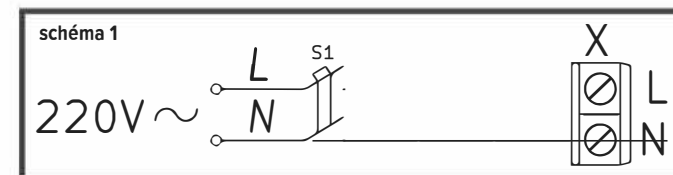
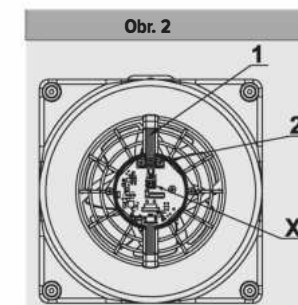

Obr. 2

## DOPORUČENÍ PRO INSTALACI



## POZOR!

Před instalací produktu připravte vývod síťového kabelu nad otvorem ve zdi! Jistič S1 je prostředkem odpojení od napájecího zdroje (viz obr. 2).

- Doporučená plocha pro použití rekuperační jednotky je 20–25 m<sup>2</sup>. Nejlepší místo instalace je po straně okna, přibližně 300 mm od stropu. Použijte diamantovou vrtačku k vytvoření průchodného kanálu požadovaného průměru ve zdi, diamantovou vrtačku se sklonem 2 stupňů směrem k ulici. Doporučený průměr montážního otvoru je 132 mm.
- Minimální vzdálenosti mezi různými částmi zařízení a okolními objekty:
  - od příruby rekuperační jednotky k výměníku tepla – nejméně 30 mm.
  - minimální vzdálenost od ostatních elektrických zařízení je 1 m.

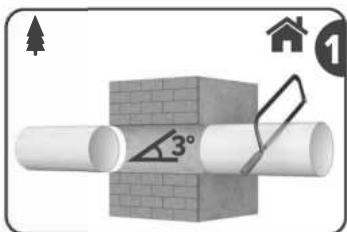

Vyvrtejte otvor do zdi. Použijte korunku s tělesným průměrem 132 mm. Výsledkem je otvor o průměru 133 mm. Nainstalujte vrtací zařízení a ujistěte se, že úhel osy vrtání je 2–3 stupně směrem k vnější straně zdi. To je nezbytné pro odtok kondenzátu do ulice.

Oddělte teleskopické potrubí po vypočítání požadované délky. Pokud je to nutné, ořízněte potrubí na tloušťku stěny. Doporučujeme se nainstalovat ventil 20–30 cm od okraje okna ve výšce 2–2,5 m.

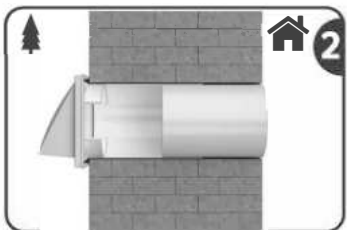

Zabezpečte vnější průchod stěnou z ulice pomocí upevňovacích prvků a montážní šablony z dodaného balení. Připevněte kartonovou šablonu z ulice (viz vložka uvnitř krabice). Velký otvor ve šabloně by měl být souosý se vzduchovým kanálem. Doporučujeme se také použít vodováhu pro horizontální zarovnání.

Poté označte místa, kam se mají instalovat hmoždinky z upevňovací sady, a provrtte otvory do požadované hloubky. Nainstalujte vnější průchod stěnou zajištěním šrouby, které jsou součástí dodávky.

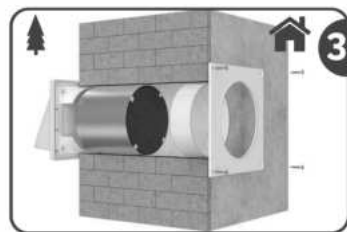

Z strany místnosti nainstalujte rekuperační jednotku do vzduchového kanálu. Minimální vzdálenost mezi přírubou rekuperační jednotky a výměníkem tepla by měla být nejméně 30 mm.

Nainstalujte montážní desku pomocí upevňovacích prvků a montážní šablony v rozsahu dodávky. Připevněte kartonovou šablonu z strany místnosti (viz vložka uvnitř krabice). Velký otvor ve šabloně by měl být souosý se vzduchovým kanálem.

Doporučujeme se také použít vodováhu pro horizontální zarovnání. Poté označte místa, kam se mají instalovat hmoždinky z upevňovací sady, a provrtte otvory do požadované hloubky. Nainstalujte montážní desku zajištěním šrouby, které jsou součástí dodávky.

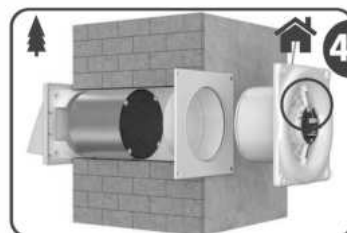

Otevřete středový kryt. Vložte napájecí kabel do otvoru v horní části skříňové ventilátoru. Dále provedte připojení podle schématu připojení sítě (obr. 2). Poté uzavřete kryt šrouby.

## THE HEAT RECOVERY UNIT OPERATION MODES

Operation modes description:



1. Constant inflow.  
The fan is constantly running on the inflow.



2. Constant draft.  
The fan is constantly running on the draft.



3. Alternate inflow-draft, recuperation.  
Switching between the inflow and draft every 60/70/80/90 seconds (set using the control board switch under the cover of the heat recovery unit's housing).

## Switching delay

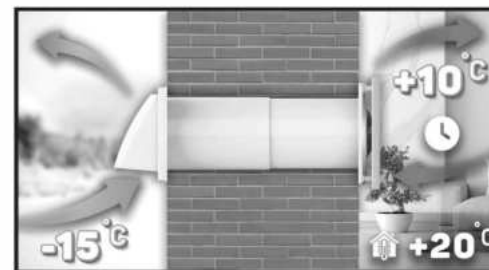
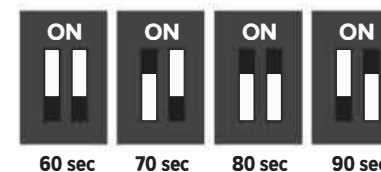

3.1 in an automatic mode, when turned on, the heat recovery unit draws air out of the room. At the end of the set switching time (60, 70, 80, or 90 seconds) there is the automatic switching inflow. At -15°C outdoor temperature of, the +10°C air will be inflown. The inflow, as well as the, continues for a set time. Then there is a switch to the draft.



3.2 in an automatic mode, when turned on, the heat recovery unit draws air out of the room. At the end of the set switching time (60, 70, 80, or 90 seconds) there is the automatic switching inflow. At 0°C outdoor temperature of, the +14°C air will be inflown. The inflow, as well as the, continues for a set time. Then there is a switch to the draft.



## 4. Smart mode.

The principle of operation: heating or cooling of the ceramic heat exchanger to room temperature during extraction and subsequently the air entering the room at a comfortable temperature. Thus, the operation in smart mode depends on the external temperature: the colder or warmer it is outside compared to the room, the less the device will work on the inflow. The temperature sensors adjust the inflow-draft.

Switching from supply to exhaust (and vice versa) occurs when the temperature difference between the outdoor and indoor temperature reaches 3°C.

## RECOMMENDATIONS ON THE CHOICE OF OPERATING MODES OF THE RECUPERATOR

At 0°C and negative temperatures (outdoor), it is not recommended to use the «Inflow» and «Recovery» modes for a long time (more than a minute) in order to avoid condensation.

The recommended operating mode at subzero temperatures is SMART («Smart mode»).

At positive temperatures (outdoor), the product can be used in any mode.

### REMOTE CONTROL

The heat recovery unit is controlled by a remote control.

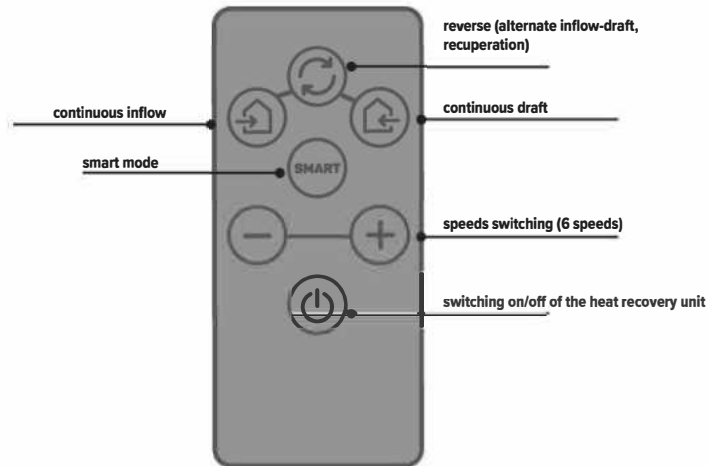

**Attention!** Before starting work, remove the remote control from the package and the transparent protective film from the power compartment.

## ZAŘÍZENÍ A PRINCIP FUNKCE

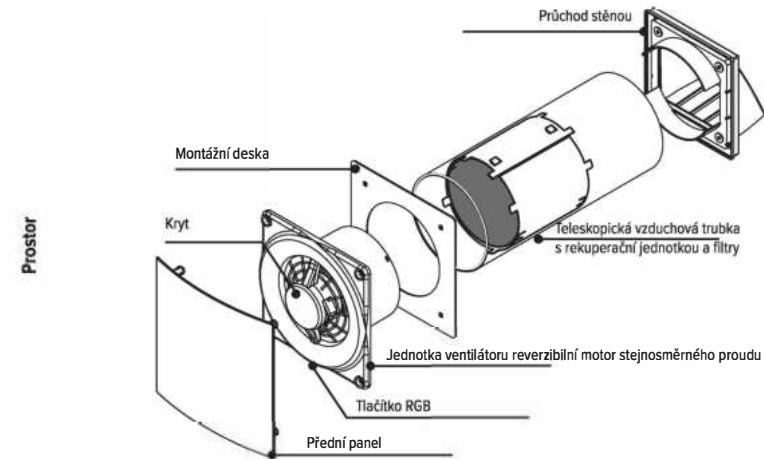

Na krytu jednotky ventilátoru (rekuperační jednotky) se nachází membránové tlačítko s RGB osvětlením. Když se tlačítko stiskne, zařízení vydá krátký zvukový signál.

Funkce tlačítka:

- zapnuto/vypnuto (krátké stisknutí)

Indikace barvy:

- střídavý přívod-odtah (rekuperace) – zelená barva;
- konstantní přívod – modrá barva;
- konstantní odtah – červená barva;
- inteligentní režim – střídavé modré a zelené blikání.

### INSTALACE A PŘÍPRAVA NA PRÁCI



**POZOR!** Před instalací produktu si pozorně přečtěte uživatelský manuál. Nepřekrývejte reverzibilní ventilátor materiály, které shromažďují prach (záclony atd.), abyste předešli ztrátě cirkulace vzduchu v místnosti. Doporučená vzdálenost od jednotky dálkového ovládní k rekuperační jednotce je 3-5 metrů.

**POZOR!** Kryt by měl být z montážní desky odstraněn otočením doprava nebo doleva.

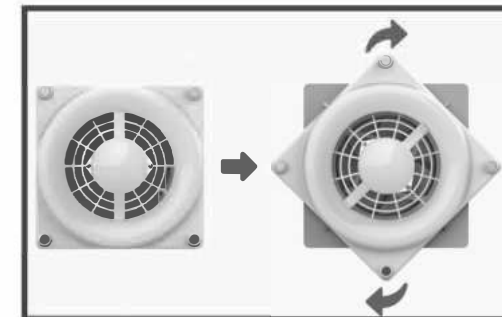

## SPECIFIKACE

Rekupační jednotky se šesti rychlostmi jsou vyráběny společností v souladu s technickými specifikacemi, platnými normami a standardy. Rekuperátory jsou navrženy tak, aby je bylo možné připojit k síti střídavého proudu s napětím 220-240 V a frekvencí 50/60 Hz.

Vzhled, celkové a připojení rozměry jsou uvedeny na Obrázku 1 a v Tabulce 1.

Provedení	Název
HERO	Rekupační jednotka. Dálkové ovládání.

Vlastnosti							
Rychlost	1	2	3	4	5	6	
Maximální průtok vzduchu / Ventilace, (m <sup>3</sup> /h)	20	34	45	55	63	70	
Maximální průtok vzduchu / Odtah, (m <sup>3</sup> /h)	16	26	35	43	50	56	
Maximální průtok vzduchu / Získávání energie, (m <sup>3</sup> /h)	9	15	20	25	28	32	
Maximální tlak / Ventilace, (Pa)	12	24	35	49	59	76	
Maximální tlak / Odtah, (Pa)	7	11	18	24	30	36	
Hlučnost / Ventilace, (dB(A))	20	22	25	27	29	30	
Hlučnost / Odtah, (dB(A))	22	24	27	30	31	35	
Příkon, (W)	1	2,3	3,3	5,1	6,9	9,4	
Účinnost rekuperace tepla, %	až do 82						
Hmotnost netto (kg), nejvýše	2,0						

Tabulka 1.

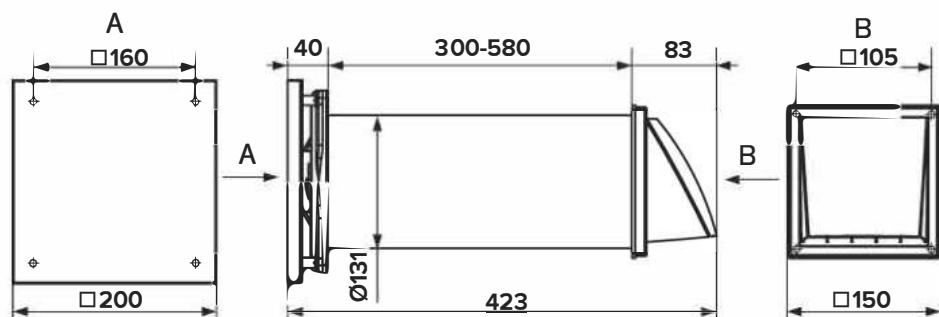

Obrázek 1.

## MAINTENANCE



**ATTENTION!** Before any works the device must be disconnected from the mains.

Maintenance of the heat recovery unit includes periodic surfaces cleaning, as well as cleaning and replacing filters. Follow these steps to access the main service units:

- Disconnect the power supply from the mains.
- Remove the front panel, the fan unit cover by unscrewing the retaining screws.
- Remove the mains wires from the terminal block.
- Remove the fan unit from the channel.
- Sequentially remove all the recuperator elements.

1. Clean the filters as they become polluted, but at least once every 3 months.
  - The filters must be washed and dried and installed in the channel.
  - Cleaning with a vacuum cleaner is allowed.
  - The service life of the filter is 3 years.
  - Replace the filters as the need required (2 spare filters are supplied).

2. Dust deposits may accumulate on the heat exchanger unit even with regular maintenance of filters.
  - To maintain high heat transfer efficiency, the heat exchanger must be cleaned regularly.
  - The heat exchanger must be cleaned with a vacuum cleaner at least once a year. If necessary, replace the filters (2 spare filters are supplied).

### Common troubles and remedies.

Trouble	Probable cause	Remedy
When the heat recovery unit is turned on the fan does not start.	Power supply is not connected.	Make sure that the supply network is connected correctly, otherwise eliminate the connection error.
	The engine is jammed, the blades are dirty.	Turn off the heat exchanger. Eliminate the cause of engine or impeller jamming. Clean the blades. Turn on the heat recovery unit.
Automatic shut-off when switching on the heat recovery unit.	Increased electric current consumption caused by a short circuit in an electrical circuit.	Turn off the heat exchanger. Contact the seller.
Low air flow.	Low installed heat recovery unit speed.	Set a higher speed.
	Filters, fan or heat exchanger are clogged.	Clean or replace the filter, clean the fan and heat exchanger.
Increased noise or vibration.	Clogged impeller.	Clean the impeller.
	The tightening of the screw connectors of the heat recovery unit housing or the external ventilation outlet has been loosened.	Tighten the screw connections of the heat exchanger or the external ventilation outlet.

**Maintenance:**

- disconnect the heat recovery unit from the mains;
- dismantle the heat recovery unit by disconnecting it from the ducts and removing it from the installation site;
- wipe all plastic parts with a soft cloth soaked in soap solution, no ingress is allowed cleaning solution for the electric motor;
- wipe all surfaces dry;
- assemble the heat recovery unit and install it in place.

**Storage and transportation rules:**

It is necessary to store the heat recovery unit only in the manufacturer's packaging in a ventilated room at a temperature from +5 °C to +40 °C and relative humidity of not more than 80% (at T = 25 °C). The shelf life is 5 years from the date of manufacture. Products are transported by any type of transport, provided that consumer or transport containers are protected from direct exposure to atmospheric precipitation, there is no displacement of transport places during transportation, there are no mutual impacts during transportation and the safety of the heat recovery unit is ensured. Transportation is carried out in accordance with the rules in force for this type of transport.

**Disposal** 

This device is marked according to European Directive 2012/19/EU on the disposal of waste electrical and electronic equipment (WEEE). This directive defines the EU-wide rules for the reception and disposal of devices.

**Service life:** The established service life is 5 years.

**Manufacturer's guarantees:**

Heat recovery units are manufactured in accordance with the technical specifications, as well as current norms and standards. The manufacturer guarantees the normal operation of the heat recovery unit for 2 years from the date of sale in the retail chain, provided that the rules of transportation, storage, installation, operation and other requirements of this instruction are met. In the absence of a mark on the date of sale, the warranty period is calculated from the date of manufacture. In case of violations in the operation of the recuperator due to the fault of the manufacturer during the warranty period, the consumer has the right to replace the heat recovery unit at the manufacturer, provided that the serial numbers on the product and in the passport match. The presence of a branded factory type plate on the device is mandatory! Please make sure that it is available and keep it on the device for the entire life of the device. To confirm the date of purchase of the device during warranty service or presentation of other requirements stipulated by law, we kindly ask you to keep the purchase documents (receipt, receipt, other documents confirming the date and place of purchase).

**The product meets the following requirement:**

Directive 2014/35/EU (Low Voltage) Standards: IEC 60335-2-80:2015; IEC 60335-1:2010, AMD1:2013; AMD2:2016; EN 60335-2-80:2003+A1:2004+A2:2009;

Directive 2014/30/EU (Electromagnetic compatibility) - CISPR 14-1; IEC 61000-3-2;

IEC 61000-3-3; CISPR 14-2 (IEC 61000-4-2; EN 61000-4-4; EN 61000-4-5; EN 61000-4-6; EN 61000-4-11)

**The delivery package includes:**

- heat recovery unit assembly
- passport/instruction manual, packing box;
- mounting kit – 4 pcs;
- remote control with battery (CR 2025 battery type)
- filter G3 – 2 pcs.

**ÚČEL**

Rekupační jednotka slouží k trvalé výměně vzduchu v bytech, rodinných domech, hotelech, kavárnách a dalších domácích nebo veřejných prostorách. Zařízení je určeno pro montáž na zeď.

Rekupační jednotka se používá k odvádění vzduchu a dalších nevybušných směsí plynu a vzduchu bez lepkavých látek nebo vláknitých materiálů, s obsahem prachu a dalších pevných nečistot do 10 mg/m<sup>3</sup>. Produkt se provozuje při teplotě transportovaného vzduchu ne nižší než -30 °C a ne vyšší než +50 °C. Teplota místnosti od +1 °C do +40 °C.

Provozní režim je založen na rekuperaci, která umožňuje naplnit místnost čistým vzduchem a současně dodržovat požadované teplotní parametry.

**POZOR!**

Zařízení není určeno k používání osobami (včetně dětí) se sníženou fyzickou, mentální nebo duševní schopností, stejně jako v nepřítomnosti jejich zkušeností nebo znalostí, pokud nejsou pod dohledem nebo instruovány k používání zařízení osobou odpovědnou za jejich bezpečnost. Děti by měly být pod dohledem, aby se zabránilo jejich interakci se zařízením.

**Bezpečnostní požadavky**

Ventilátory patří do zařízení třídy II (220-240V ~ 50/60 Hz) podle typu ochrany před nebezpečím úrazu elektrickým proudem. Stupeň ochrany obalu elektrického zařízení před vniknutím pevných předmětů a vody splňuje IEC 60529 - IP24. Ochranná třída IP je zajištěna za předpokladu, že přístroj je nainstalován v normální provozní poloze.

**POZOR!**

- Ventilátory musí instalovat autorizovaní kvalifikovaní elektrikáři. Je zakázáno provozovat rekupační jednotku mimo stanovený teplotní rozsah (od -30 °C do +50 °C).
- Je zakázáno instalovat ventilátor do stejného ventilačního kanálu (sítě) jako komíny nebo zařízení na spalování paliva, aby se zabránilo možnosti zpětného toku plynů do místnosti z otevřených komínů nebo zařízení na spalování paliva. Pokud je zjištěna závada, odpojte jistič (S1 v poloze OFF) a zavolejte elektrikáře.

**POZOR!**

Všechny akce související s připojením, konfigurací, údržbou a opravou produktu by měly být prováděny s odpojeným napájecím napětím (S1 v poloze OFF).

Rekupační jednotka je připojena k jednofázové síti, která musí splňovat platné předpisy.

Pevné vedení musí být vybaveno automatickým jističem (S1 na schématu 1). Kontaktní mezera na všech pólech musí být nejméně 3 mm.

Před instalací se ujistěte, že na všech komponentech rekupační jednotky nejsou žádné viditelné poškození nebo cizí předměty v průtokové části teleskopické trubky, skříně ventilátoru nebo průchodu stěnou, které by mohly poškodit prvky rekupační jednotky.

**Pamatujte si, že si tyto pokyny před použitím přečtete!**

**Wartung:**

- trennen Sie die Wärmerückgewinnungsanlage vom Stromnetz;
- demontieren Sie die Wärmerückgewinnungsanlage, indem Sie sie von den Kanälen trennen und vom Installationsort entfernen;
- wischen Sie alle Kunststoffteile mit einem weichen Tuch ab, das in Seifenwasser getränkt ist, es darf keine Reinigungslösung in den Elektromotor gelangen;
- wischen Sie alle Oberflächen trocken;
- montieren Sie die Wärmerückgewinnungsanlage und installieren Sie sie an ihrem Platz.

**Lagerungs- und Transportbestimmungen:**

Die Wärmerückgewinnungsanlage darf nur in der Originalverpackung des Herstellers in einem belüfteten Raum bei einer Temperatur von +5 °C bis +40 °C und einer relativen Luftfeuchtigkeit von höchstens 80 % (bei T = 25 °C) gelagert werden. Die Haltbarkeit beträgt 5 Jahre ab Herstellungsdatum. Produkte werden mit allen Transportmitteln befördert, sofern die Verbraucher- oder Transportbehälter vor direkter Einwirkung von atmosphärischen Niederschlägen geschützt sind, es keine Verschiebung der Transportplätze während des Transports gibt, keine gegenseitigen Auswirkungen während des Transports auftreten und die Sicherheit der Wärmerückgewinnungsanlage gewährleistet ist. Der Transport erfolgt gemäß den für diese Transportart geltenden Regeln.

**Entsorgung** 

Dieses Gerät ist gemäß der europäischen Richtlinie 2012/19/EU über die Entsorgung von Elektro- und Elektronikaltgeräten (WEEE) gekennzeichnet. Diese Richtlinie legt die EU-weiten Regeln für die Annahme und Entsorgung von Geräten fest.

**Lebensdauer:** Die festgesetzte Lebensdauer beträgt 5 Jahre.

**Herstellergarantie:**

Wärmerückgewinnungsanlagen werden gemäß den technischen Spezifikationen sowie den aktuellen Normen und Standards hergestellt. Der Hersteller garantiert den einwandfreien Betrieb der Wärmerückgewinnungsanlage für 2 Jahre ab Verkaufsdatum im Einzelhandel, sofern die Regeln für Transport, Lagerung, Installation, Betrieb und andere Anforderungen dieser Anleitung erfüllt sind. Fehlt ein Vermerk über das Verkaufsdatum, wird die Garantiezeit ab Herstellungsdatum berechnet. Bei Funktionsstörungen des Rekuperators aufgrund eines Fehlers des Herstellers während der Garantiezeit hat der Verbraucher das Recht, die Wärmerückgewinnungsanlage beim Hersteller zu ersetzen, sofern die Seriennummern auf dem Produkt und im Pass übereinstimmen. Das Vorhandensein eines markengemäßen Typenschildes des Werks auf dem Gerät ist obligatorisch! Bitte stellen Sie sicher, dass es vorhanden ist und bewahren Sie es während der gesamten Lebensdauer des Geräts auf. Um das Kaufdatum des Geräts während der Garantieleistung oder der Vorlage anderer gesetzlich vorgeschriebener Anforderungen zu bestätigen, bitten wir Sie, die Kaufbelege (Quittung, Rechnung, andere Dokumente, die Datum und Ort des Kaufs bestätigen) aufzubewahren.

**Das Produkt erfüllt folgende Anforderungen:**

Richtlinie 2014/35/EU (Niederspannung) Normen: IEC 60335-2-80:2015; IEC 60335-1:2010, AMD1:2013; AMD2:2016;

EN 60335-2-80:2003+A1:2004+A2:2009;

Richtlinie 2014/30/EU (Elektromagnetische Verträglichkeit) - CISPR 14-1; IEC 61000-3-2;

IEC 61000-3-3; CISPR 14-2 (IEC 61000-4-2; EN 61000-4-4; EN 61000-4-5; EN 61000-4-6; EN 61000-4-11)

**Das Lieferpaket enthält:**

- Wärmerückgewinnungsanlage-Baugruppe
- Pass/Bedienungsanleitung, Verpackungskarton;
- Montagesatz – 4 Stück;
- Fernbedienung mit Batterie (Batterietyp CR 2025)
- Filter G3 – 2 Stück.

**CÉL**

A hővisszanyerő egység állandó légcserét biztosít lakásokban, magánházakban, szállodákban, kávézókban és egyéb háztartási és közösségi helyiségekben. A készüléket falba szerelésre tervezték. A hővisszanyerő egység a levegő és más nem robbanásveszélyes gáz-levegő keverékek eltávolítására szolgál ragacsos anyagok és szálalás anyagok nélkül, amelyek port és egyéb szilárd szennyeződések legfeljebb 10 mg/m<sup>3</sup> mennyiségben tartalmaznak. A terméket -30°C-nál nem alacsonyabb és +50°C-nál nem magasabb szállított levegő hőmérsékleten üzemeltetik. Szobahőmérséklet: +1 és +40°C között.

A készülék működése a helyreállítás elvén alapul, amely lehetővé teszi, hogy a helyiséget tiszta levegővel töltsék fel, miközben fenntartja a hőmérsékleti rendszert.

**FIGYELEM!**

Ezt a készüléket nem használhatják csökkent fizikai, szellemi vagy mentális képességű személyek (beleértve a gyermekeket is), vagy nem rendelkeznek tapasztalattal és tudással, kivéve, ha a biztonságukért felelős személy felügyeli őket, vagy nem utasította őket a készülék használatára vonatkozóan. A gyermekeket felügyelni kell, hogy ne játsszanak a készülékkel.

**Biztonsági követelmények**

Az áramütés elleni védelem típusa szerint a II. Osztályú eszközökhöz tartoznak (220-240V ~ 50/60 Hz). Az elektromos berendezések burkolatának a szilárd tárgyak és a víz behatolása elleni védelmének mértéke az IEC 60529 - IP24 szabványnak megfelelően. Az IP-fok biztosított, feltéve, hogy a műszer normál működési helyzetbe van állítva.

**FIGYELEM!**

- A ventilátorok bekötését szakemberek – villanyszerelők – végzik, akik külön engedéllyel rendelkeznek a munka elvégzésére. A hővisszanyerő egységet a megadott hőmérsékleti tartományon kívül (-30 és +50°C között) üzemeltetni tilos.
- Tilos a ventilátort egy szellőztető vezetékbe (hálózatba) szerelni kéményekkel vagy tüzelőanyaggal égető készülékekkel, hogy elkerülhető legyen a gázok visszaáramlása a nyitott kéményekből vagy tüzelőanyagot égető készülékekből a helyiségbe. Ha bármilyen meghibásodást észlel, kapcsolja ki a gépet (S1 OFF állásban), és hívjon villanyszerelőt.

**FIGYELEM!**

A termék csatlakoztatásával, konfigurálásával, szervizelésével és javításával kapcsolatos összes műveletet csak akkor szabad elvégezni, ha a hálózati feszültség ki van kapcsolva (S1 OFF állásban).

Az egyfázisú hálózatnak, amelyre a hővisszanyerő egység csatlakozik, meg kell felelnie a hatályos előírásoknak. A rögzített elektromos vezetékeket megszakítóval kell ellátni (S1 az 1. ábrán). A kapcsoló érintkezői közötti hézagoknak minden póluson legalább 3 mm-nek kell lennie.

a hővisszanyerő berendezés minden alkatrészén nincs látható sérülés, valamint hogy a tesztköpös légcsatorna áramlási részében, a fali kilépőventilátor házában nincsenek idegen tárgyak, amelyek károsíthatják az elemeket. a hővisszanyerő berendezés.

**A készülék használata előtt feltétlenül olvassa el a kézikönyv tartalmát!**

## MŰSZAKI ADATOK

hővisszanyerő egységeket a cég az aktuális normák és szabványok szerint gyártotta. A hővisszanyerő egységeket 220-240 V feszültségű és 50/60 Hz frekvenciájú váltakozó áramú hálózatra való csatlakoztatásra tervezték.

A megjelenés, a teljes és a csatlakozási méretek az ábrán láthatók. 1 és tab. 1.

Végrehajtás	Név
HERO	Hővisszanyerő üzem hőség. Vezérlés távirányítóval.

Jellemzők						
Sebesség	1	2	3	4	5	6
Max. termelékenység (beáramlás), (m <sup>3</sup> /óra)	20	34	45	55	63	70
Max. termelékenység (kipufogó), (m <sup>3</sup> /óra)	16	26	35	43	50	56
Max. termelékenység (visszanyerés), (m <sup>3</sup> /óra)	9	15	20	25	28	32
Max. nyomás (beáramlás), (Pa)	12	24	35	49	59	76
Max. nyomás (kipufogó), (Pa)	7	11	18	24	30	36
Zajszint (beáramlás), ( dBA )	20	22	25	27	29	30
Zajszint (kipufogó), ( dBA )	22	24	27	30	31	35
Energiafogyasztás, (W)	1	2,3	3,3	5,1	6,9	9,4
Visszanyerési hatékonyság, %	akár 82					
Nettó tömeg (kg), nem több	2,0					

Asztal 1.

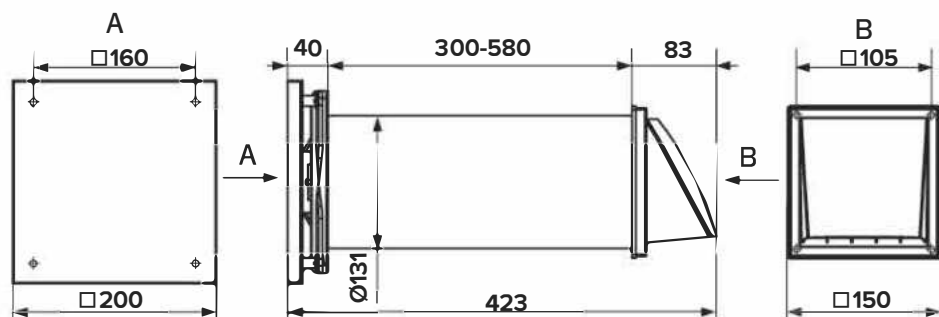

1. ábra.

## WARTUNG



**ACHTUNG!** Vor allen Arbeiten muss das Gerät vom Stromnetz getrennt werden.

Die Wartung der Wärmerückgewinnungsanlage umfasst die regelmäßige Reinigung der Oberflächen sowie die Reinigung und den Austausch der Filter. Befolgen Sie diese Schritte, um auf die wichtigsten Serviceeinheiten zuzugreifen:

- Trennen Sie das Gerät vom Stromnetz.
- Entfernen Sie die Frontblende, die Abdeckung der Ventilator-Einheit, indem Sie die Befestigungsschrauben lösen.
- Entfernen Sie die Netzleitungen von der Klemmenleiste.
- Entfernen Sie die Ventilator-Einheit aus dem Kanal.
- Entfernen Sie alle Elemente des Wärmerückgewinnungsgeräts nacheinander.

1. Reinigen Sie die Filter, sobald sie verschmutzt sind, mindestens jedoch alle 3 Monate.
  - Die Filter müssen gewaschen und getrocknet und im Kanal installiert werden.
  - Die Reinigung mit einem Staubsauger ist erlaubt.
  - Die Lebensdauer des Filters beträgt 3 Jahre.
  - Ersetzen Sie die Filter, wenn es erforderlich ist (2 Ersatzfilter sind im Lieferumfang enthalten).

2. Auch bei regelmäßiger Wartung der Filter können sich Staubablagerungen auf der Wärmetauschereinheit ansammeln.
  - Um einen hohen Wärmetauscheffizienz zu gewährleisten, muss der Wärmetauscher regelmäßig gereinigt werden.
  - Der Wärmetauscher muss mindestens einmal jährlich mit einem Staubsauger gereinigt werden. Ersetzen Sie die Filter gegebenenfalls (2 Ersatzfilter sind im Lieferumfang enthalten).

## Häufige Störungen und Abhilfemaßnahmen.

Störung	Wahrscheinliche Ursache	Abhilfemaßnahme
Wenn die Wärmerückgewinnungsanlage eingeschaltet wird, startet der Ventilator nicht.	Die Stromversorgung ist nicht angeschlossen.	Stellen Sie sicher, dass das Versorgungsnetz korrekt angeschlossen ist, andernfalls beheben Sie den Anschlussfehler.
	Der Motor ist blockiert, die Flügel sind verschmutzt.	Schalten Sie den Wärmetauscher aus. Beseitigen Sie die Ursache für das Blockieren des Motors oder des Laufrads. Reinigen Sie die Flügel. Schalten Sie die Wärmerückgewinnungsanlage ein.
Automatische Abschaltung beim Einschalten der Wärmerückgewinnungsanlage.	Erhöhter Stromverbrauch durch einen Kurzschluss in einer elektrischen Schaltung.	Schalten Sie den Wärmetauscher aus. Wenden Sie sich an den Verkäufer.
Niedriger Luftdurchfluss.	Niedrige eingestellte Geschwindigkeit der Wärmerückgewinnungsanlage.	Stellen Sie eine höhere Geschwindigkeit ein.
	Filter, Ventilator oder Wärmetauscher sind verstopft.	Reinigen oder ersetzen Sie den Filter, reinigen Sie den Ventilator und den Wärmetauscher.
Erhöhte Geräusentwicklung oder Vibrationen.	Verstopftes Laufrad.	Reinigen Sie das Laufrad.
	Die Schraubverbindungen des Gehäuses der Wärmerückgewinnungsanlage oder der äußeren Lüftungsauslassöffnung wurden gelockert.	Ziehen Sie die Schraubverbindungen des Wärmetauschers oder des äußeren Lüftungsauslasses fest.

## EMPFEHLUNGEN ZUR WAHL DER BETRIEBSARTEN DES REKUPERATORS

Bei 0 °C und negativen Temperaturen (im Freien) wird nicht empfohlen, die Modi „Zuluft“ und „Rekuperation“ längere Zeit (länger als eine Minute) zu verwenden, um Kondensation zu vermeiden.

Der empfohlene Betriebsmodus bei Minustemperaturen ist SMART („Smart-Modus“).

Bei positiven Temperaturen (im Freien) kann das Produkt in jedem Modus verwendet werden.

## FERNBEDIENUNG

Die Wärmerückgewinnungsanlage wird über eine Fernbedienung gesteuert.

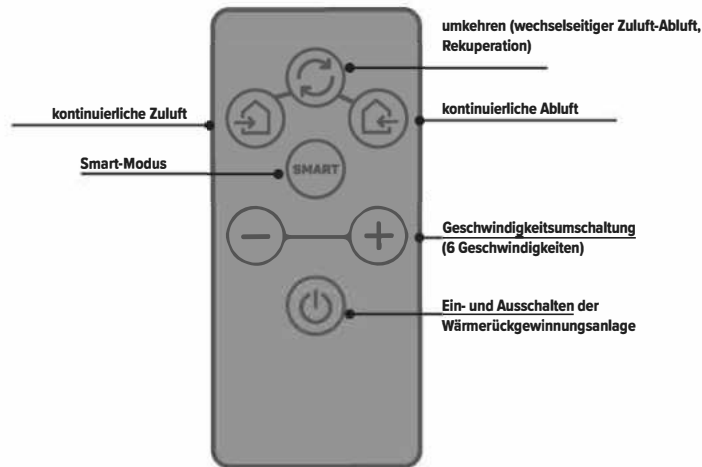

**Achtung!** Vor Arbeitsbeginn die Fernbedienung aus der Verpackung nehmen und die transparente Schutzfolie aus dem Batteriefach entfernen.

## ESZKÖZ ÉS MŰKÖDÉSI ELVE

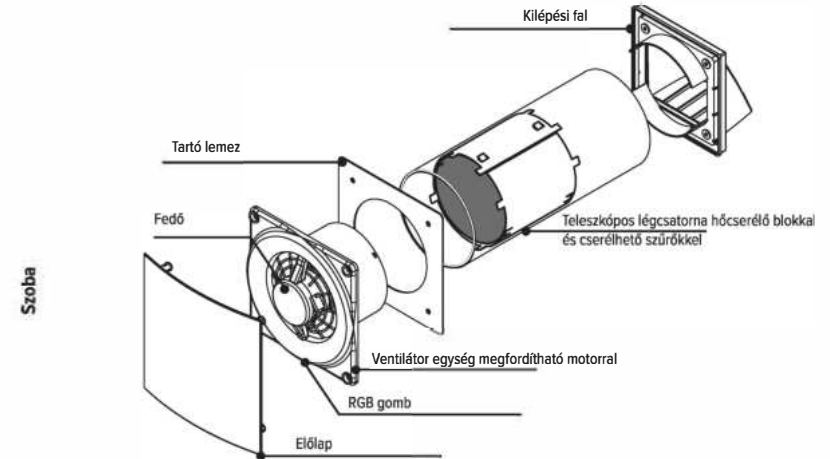

hővisszanyerő egység) házán RGB háttérvilágítású membrángomb található. A gomb megnyomásakor a termék rövid hangjelzést ad.

Gomb funkciók:

- be/ki (rövid megnyomás)

Színjelzés:

- váltakozó betáplálás és elszívás (rekuperáció) – zöld;
- állandó beáramlás – kék;
- állandó motorhátzető – piros szín;
- intelligens mód – kék és zöld színek felváltva villognak.

## TELEPÍTÉS ÉS ÜZEMELTETÉS ELŐKÉSZÍTÉSE



**FIGYELEM!** Kérjük, figyelmesen olvassa el a használati útmutatót a termék üzembe helyezése előtt. Ne takarja le a megfordítható ventilátort olyan anyagokkal, amelyek felhalmozzák a port (függöny stb.), hogy elkerülje a helyiség levegőáramlásának megzavarását és a távirányító jelének akadályozását. A távirányító és a hővisszanyerő egység közötti ajánlott távolság 3-5 méter.

**FIGYELEM!** A ház jobbra vagy balra forgatásával távolítható el a fémlemezről.

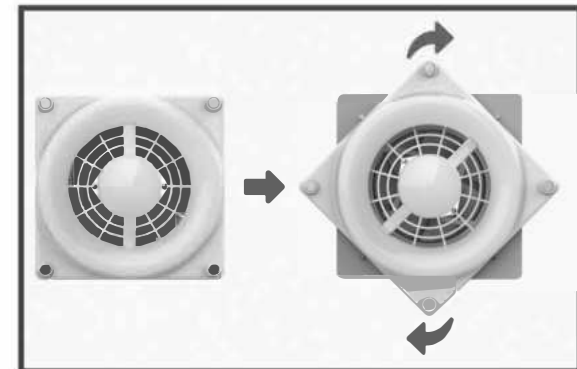

## TELEPÍTÉSI AJÁNLÁSOK



## FIGYELEM!

A termék beszerelése előtt előzetesen elő kell készíteni a hálózati kábel kivezetését a falon lévő lyuk felett! Az áramellátásról való leválasztás eszköze az S1 megszakító (lásd 2. ábra).

- A hővisszanyerő egységet 20-25 m<sup>2</sup> területre javasolt használni. A legjobb beépítési hely az ablak oldalán, a mennyezettől kb. 300 mm magasságban. Fúrjon átmenő csatornát a falba egy megfelelő átmérőjű gyémántfúróval, 2 fokkal lejtéssel az utca felé. Az ajánlott beépítési furat átmérője 132 mm.
- Minimális távolság a készülék különböző részei és a környező tárgyak között: a hővisszanyerő egység peremétől a hőcserélőig – legalább 30 mm.
- minimális távolság más elektromos készülékektől – 1 m.

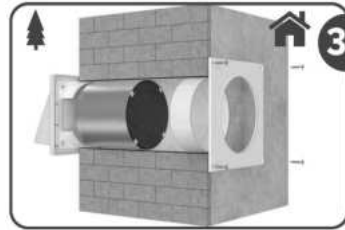
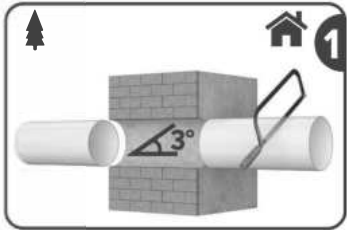

Készítsen egy lyukat a falban. Fúráshoz használjon 132 mm átmérőjű fúró. Az eredmény egy 133 mm-es lyuk lesz. Szerelje fel a fúróberendezést, ügyelve arra, hogy a fúrási tengely szöge 2-3 fok legyen a fal külső része felé. Ez szükséges a kondenzátum utcára történő elvezetéséhez. Húzza ki a teleszkópos légcatornát, miután előzetesen kiszámította a szükséges hosszt. Szükség esetén levághatja a csövet a fal vastagságának megfelelően. A készüléket az ablak szélétől 20–30 cm-re, 2–2,5 m magasságban javasolt felszerelni.

A beltéri oldalon szerelje be a hőcserélő egységet a légcatornába. A hővisszanyerő egység pereme és a hőcserélő közötti minimális távolságnak legalább 30 mm-nek kell lennie.

Szerelje fel a szerelőlapot a mellékelt hardverrel és rögzítésablonnal. Rögzítsen egy karton sablont a szoba oldaláról (lásd a doboz belsejében lévő betétet). A sablonban lévő nagy lyukat egy vonalba kell helyezni a csatornával. A vízszintes igazításhoz szintén ajánlatos épületszintet használni.

Ezután jelölje meg a vasalatkészletben található dübelek felszerelési helyét, és fúrja ki a furatokat a kívánt mélységig. Szerelje fel a szerelőlapot a mellékelt csavarok segítségével

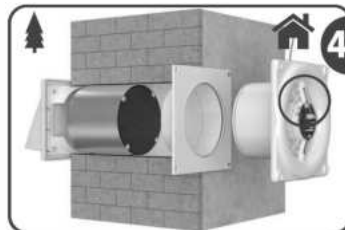
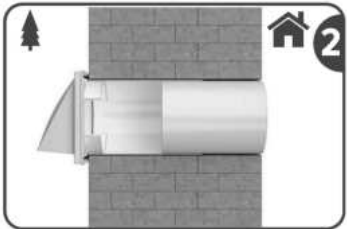

Az utca felőli oldalon rögzítse a külső fali aljzatot a mellékelt rögzítőelemekkel és rögzítésablonnal. Rögzítsen egy karton sablont az utca felől (lásd a doboz belsejében lévő betétet). A sablonban lévő nagy lyukat egy vonalba kell helyezni a csatornával. A vízszintes igazításhoz szintén ajánlatos épületszintet használni. Ezután jelölje meg a vasalatkészletben található dübelek felszerelési helyét, és fúrja ki a furatokat a kívánt mélységig. Szerelje be a külső fali aljzatot a mellékelt csavarokkal rögzítve

Nyissa ki a középső fedelet. Vezesse a tápkábelt a hővisszanyerő egység tetején lévő lyukba. Ezután végezze el a csatlakozást a hálózati csatlakozási rajz szerint (2. ábra). Ezután zárja le a fedelet a csavarok segítségével

## DIE BETRIEBSARTEN DER WÄRMERÜCKGEWINNUNGSEINHEIT

Beschreibung der Betriebsarten:



1. Konstante Zuluft.

Der Ventilator läuft ständig im Zuluftbetrieb.



2. Konstante Abluft.

Der Ventilator läuft ständig im Abluftbetrieb.



3. Wechselseitige Zuluft-Abluft, Rekuperation.

Schalten zwischen Zuluft und Abluft alle 60/70/80/90 Sekunden (einstellbar mit dem Schalter des Steuergeräts unter der Abdeckung des Wärmerückgewinnungsgeräts).

## Schaltverzögerung

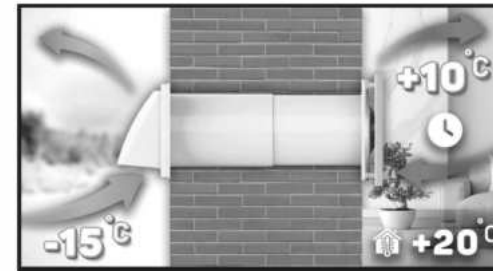
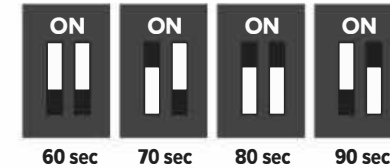

3.1 Im automatischen Modus saugt die Wärmerückgewinnungsanlage nach dem Einschalten Luft aus dem Raum ab. Am Ende der eingestellten Schaltzeit (60, 70, 80 oder 90 Sekunden) erfolgt das automatische Umschalten der Zuluft. Bei einer Außentemperatur von -15 °C wird die Zuluft mit +10 °C angesaugt. Die Zuluft sowie die Abluft laufen für eine eingestellte Zeit weiter. Anschließend erfolgt ein Umschalten auf die Abluft.



3.2 Im automatischen Modus saugt die Wärmerückgewinnungsanlage nach dem Einschalten Luft aus dem Raum ab. Am Ende der eingestellten Schaltzeit (60, 70, 80 oder 90 Sekunden) erfolgt das automatische Umschalten der Zuluft. Bei einer Außentemperatur von 0 °C wird die Zuluft mit +14 °C angesaugt. Die Zuluft sowie die Abluft laufen für eine eingestellte Zeit weiter. Anschließend erfolgt ein Umschalten auf die Abluft.



## 4. Smart-Modus.

Das Funktionsprinzip: Erhitzen oder Kühlen des keramischen Wärmetauschers auf Raumtemperatur während des Absaugens und anschließendes Einströmen der Luft in den Raum bei angenehmer Temperatur. So hängt der Betrieb im Smart-Modus von der Außentemperatur ab: Je kälter oder wärmer es draußen im Vergleich zum Raum ist, desto weniger arbeitet das Gerät im Zuluftbetrieb. Die Temperatursensoren passen den Zuluft-Abluftbetrieb an.

Das Umschalten von der Zuluft auf die Abluft (und umgekehrt) erfolgt, wenn die Temperaturdifferenz zwischen der Außen- und Innentemperatur 3 °C erreicht.



Installieren Sie die Ventilator-Einheit mit in das Gehäuse eingebauten Magneten auf der Montageplatte.  
Stecken Sie die Vorderblende ein.

### INSTALLATION UND VORBEREITUNG AUF DEN BETRIEB

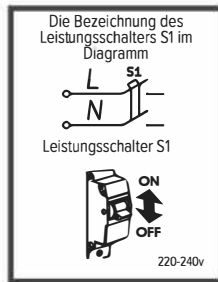

### SCHALTPLAN

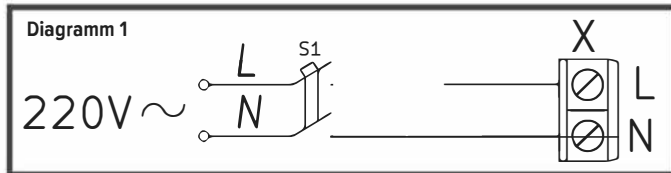

### NETZANSCHLUSSPLAN

The connection of the fan to the mains is shown in Fig. 2

#### (Abb. 2)

- entfernen Sie die Verkleidung
- entfernen Sie die Schutzabdeckung
- führen Sie das Netzkabel durch das Loch 1 im Ventilatorgehäuse
- entfernen Sie die Isolierung der Drähte auf einer Länge von 7–8 mm
- stecken Sie die Drähte in die Klemmenleiste X, verbinden Sie sie mit NL und befestigen Sie sie mit Schrauben
- sichern Sie die Drähte mit der Klemme 2
- installieren Sie die Schutzabdeckung an ihrem Platz und sichern Sie sie mit Schrauben
- installieren Sie eine Verkleidung

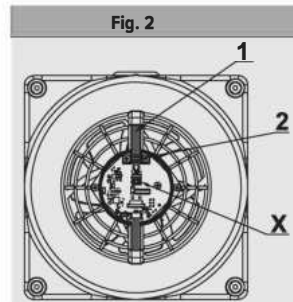

Szerelje fel a ventilátor szerelvényt a házba épített mágnesekkel a szerelőlapra. Helyezze be az előlapot.

### MUNKÁRA ELŐKÉSZÜLÉS

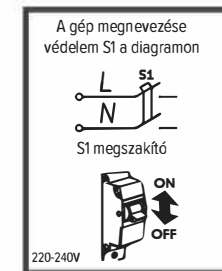

### ELEKTROMOS CSATLAKOZTATÁSI RAJZ

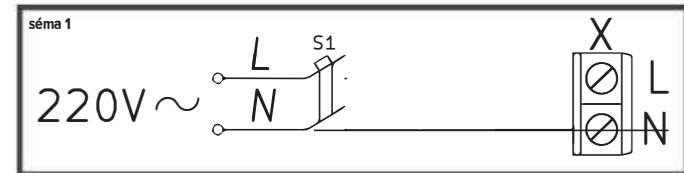

### HÁLÓZATI CSATLAKOZÁSI DIAGRAM

A ventilátor csatlakoztatása a hálózathoz az ábrán látható. 2

#### (2. ábra)

- távolítsa el a dekoratív előlapot
- távolítsa el a védőburkolatot
- vezesse át a tápkábelt a ventilátorház 1-es nyílásán
- távolítsa el a vezetékek szigetelését 7-8 mm hosszúságban
- dugja be a vezetékeket az X sorkapocsba, csatlakoztassa az NL-hez, húzza meg csavarokkal
- rögzítse a vezetékeket a 2-es bilincssel
- szerelje fel a védőburkolatot, rögzítse csavarokkal
- szereljen fel egy dekoratív panelt

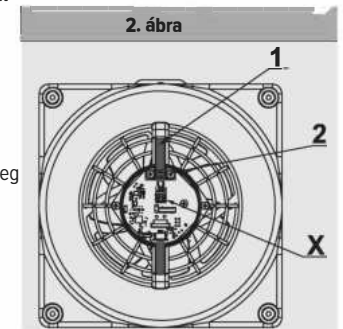

## A HŐVISSZANYERÉS MŰKÖDÉSI ÜZEMEI

Az üzemmódok leírása:

1. Állandó beáramlás.

A ventilátor folyamatosan dolgozik a beáramlásért.

2. Állandó kipufogógáz.

A ventilátor folyamatosan kipufogógázzal működik.

3. Alternatív betáplálás-kipufogó, visszanyerés.

hőviszanyerő egység háza alatti vezérlőpanelen található kapcsolóval állítható ).

### Kapcsolási késleltetés

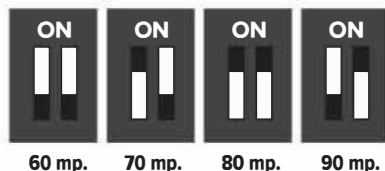

3.1 automatikus üzemmódban, amikor be van kapcsolva, a hőviszanyerő egység bekapcsoláskor levegőt szív el a helyiségből. A beállított kapcsolási idő (60, 70, 80 vagy 90 másodperc) lejártá után automatikusan átkapcsol a tápellátásra.  $-15^{\circ}\text{C}$  külső hőmérséklet esetén  $+10^{\circ}\text{C}$  levegő áramlik a betáplálásba. A beáramlás a kipufogóhoz hasonlóan a beállított ideig folytatódik. Ezután a kipufogóra váltás következik.



3.2 Automatikus üzemmódban, amikor a hőviszanyerő egység be van kapcsolva, kiszívja a levegőt a helyiségből. A beállított kapcsolási idő (60, 70, 80 vagy 90 másodperc) lejártá után automatikusan átkapcsol a tápellátásra.  $0^{\circ}\text{C}$  külső hőmérséklet esetén  $+14^{\circ}\text{C}$  levegő kerül a befűvott levegőbe. A beáramlás a kipufogóhoz hasonlóan a beállított ideig folytatódik. Ezután a kipufogóra váltás következik.

4. Intelligens mód.

Működési elv: a kerámia hőcserélő az elszívás során szobahőmérsékletre melegszik fel, ami ezt követően biztosítja, hogy kellemes hőmérsékletű levegő jusson be a helyiségbe. Így az intelligens üzemmódban való működés a külső hőmérséklettől függ: minél hidegebb vagy melegebb a levegő a helyiséghez képest, annál kevésbé fog a készülék a beáramlóra dolgozni. Az előremenő és a kipufogógáz beállítása hőmérséklet-érzékelőkkel történik.

A bemenetről az elszívásra (és fordítva) akkor kerül sor, ha a külső és a helyiség hőmérsékletkülönbsége eléri a  $3^{\circ}\text{C}$ -ot.

## INSTALLATIONSEMPFEHLUNGEN



### ACHTUNG!

Bevor Sie das Produkt installieren, bereiten Sie den Ausgang des Netzleitungskabels über dem Loch in der Wand vor! Der Leistungsschalter S1 dient zum Trennen von der Stromversorgung (siehe Abb. 2).

- Die empfohlene Fläche für die Wärmerückgewinnungsanlage beträgt 20–25 m<sup>2</sup>. Der beste Installationsort ist an der Seite des Fensters, etwa 300 mm von der Decke entfernt. Verwenden Sie eine Diamantbohrung, um einen durchgehenden Kanal mit dem erforderlichen Durchmesser in der Wand zu erstellen, eine Diamantbohrung mit einer Neigung von 2 Grad zur Straße. Der empfohlene Durchmesser des Montagebohrlochs beträgt 132 mm.
- Mindestabstände zwischen verschiedenen Teilen des Geräts und umliegenden Objekten:
  - von der Flansch der Wärmerückgewinnungsanlage bis zum Wärmetauscher – mindestens 30 mm.
  - der Mindestabstand zu anderen elektrischen Geräten beträgt 1 m.

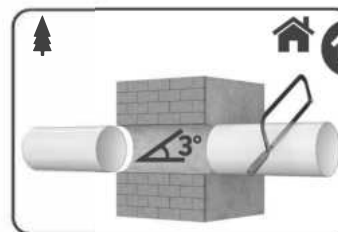

Bohren Sie ein Loch in die Wand. Verwenden Sie eine Bohrkronen mit einem Körperdurchmesser von 132 mm. Das Ergebnis ist ein 133 mm Loch. Montieren Sie die Bohrvorrichtung und stellen Sie sicher, dass der Winkel der Bohrachse 2–3 Grad zur Außenseite der Wand zeigt. Dies ist notwendig für den Abfluss des Kondensats zur Straße. Schieben Sie das Teleskoprohr auseinander, nachdem Sie die erforderliche Länge berechnet haben. Schneiden Sie das Rohr gegebenenfalls auf die Dicke der Wand zu. **Es wird empfohlen, das Ventil 20–30 cm vom Fensterrand entfernt in einer Höhe von 2–2,5 m zu installieren.**

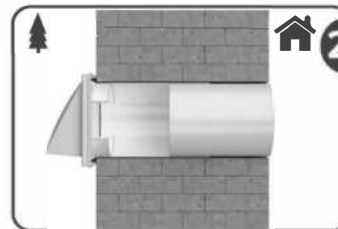

Befestigen Sie die äußere Wanddurchführung von der Straßenseite mit den Befestigungselementen und der Montagevorlage aus dem Lieferumfang. Befestigen Sie eine Pappvorlage von der Straßenseite (siehe Beilage im Karton). Das große Loch in der Vorlage sollte koaxial zum Luftkanal verlaufen. Es wird auch empfohlen, die Wasserwaage für die horizontale Ausrichtung zu verwenden. Markieren Sie dann die Stellen, an denen die Dübel aus dem Befestigungssatz installiert werden sollen, und bohren Sie die Löcher in die erforderliche Tiefe. Installieren Sie die äußere Wanddurchführung, indem Sie sie mit den mitgelieferten Schrauben befestigen.

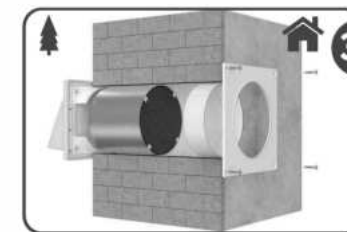

Installieren Sie von der Raumseite aus den Wärmetauscher in den Luftkanal. Der Mindestabstand zwischen dem Flansch der Wärmerückgewinnungsanlage und dem Wärmetauscher sollte mindestens 30 mm betragen.

Montieren Sie die Montageplatte mit den Befestigungselementen und der Montagevorlage im Lieferumfang. Befestigen Sie eine Pappvorlage von der Raumseite (siehe Beilage im Karton). Das große Loch in der Vorlage sollte koaxial zum Luftkanal verlaufen.

Es wird auch empfohlen, die Wasserwaage für die horizontale Ausrichtung zu verwenden. Markieren Sie dann die Stellen, an denen die Dübel aus dem Befestigungssatz installiert werden sollen, und bohren Sie die Löcher in die erforderliche Tiefe. Installieren Sie die Montageplatte, indem Sie sie mit den mitgelieferten Schrauben befestigen.

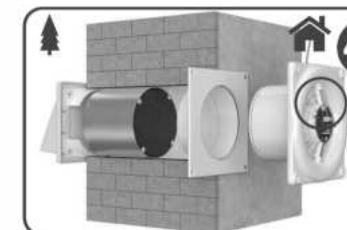

Öffnen Sie die zentrale Abdeckung. Führen Sie das Netzkabel in das Loch an der Oberseite des Ventilatorgehäuses ein. Führen Sie anschließend die Verbindung gemäß dem Netzanschlussplan (Abb. 2) durch. Schließen Sie dann die Abdeckung mit den Schrauben.

## GERÄT UND FUNKTIONSPRINZIP

Räumlichkeit

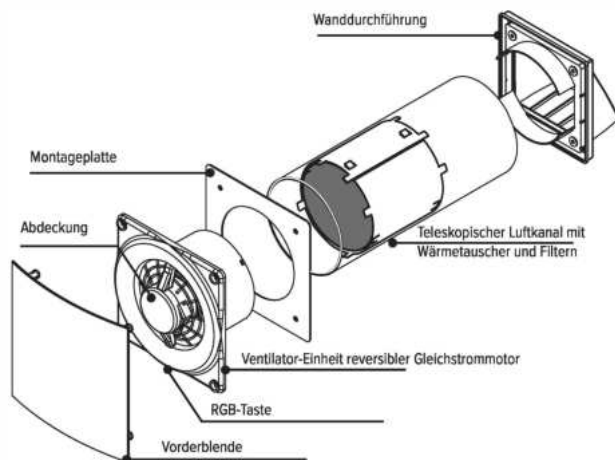

Straße

Auf dem Gehäuse der Ventilator-Einheit (Wärmerückgewinnungsanlage) befindet sich eine Membran-Taste mit RGB-Beleuchtung. Wenn die Taste gedrückt wird, gibt das Gerät einen kurzen Piepton von sich.

Tastenfunktionen:

- Ein/Aus (kurzer Druck)

Farbangabe:

- alternierender Zuluft-Abluft (Rekuperation) – grüne Farbe;
- konstante Zuluft – blaue Farbe;
- konstante Abluft – rote Farbe;
- Smart-Modus – abwechselndes blaues und grünes Blinken.

## INSTALLATION UND VORBEREITUNG AUF DIE ARBEIT



**ACHTUNG!** Bitte lesen Sie die Bedienungsanleitung sorgfältig durch, bevor Sie das Produkt installieren. Decken Sie den reversiblen Ventilator nicht mit Materialien ab, die Staub ansammeln (Vorhänge usw.), um einen Verlust der Luftzirkulation im Raum zu vermeiden. Der empfohlene Abstand von der Fernbedienung zur Wärmerückgewinnungsanlage beträgt 3-5 Meter.

**ACHTUNG!** Das Gehäuse sollte von der Montageplatte entfernt werden, indem es nach rechts oder links gedreht wird.

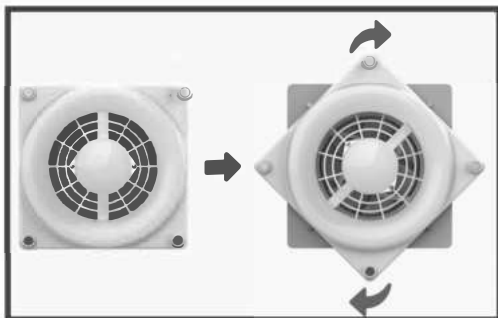

## A HŐVISSZANYERÉS EGYSÉG MŰKÖDÉSI MÓDJÁNAK KIVÁLASZTÁSÁRA

0°C-on és negatív külső (utcai) környezeti hőmérsékleten az „Állandó beáramlás” és a „Rekuperáció” módok hosszan tartó (több mint egy perc) használata nem javasolt a páralecsapódás elkerülése érdekében.

Az ajánlott működési mód negatív külső (utcai) környezeti hőmérséklet esetén a SMART („Smart Mode”).

Pozitív külső (utcai) környezeti hőmérséklet esetén a terméket bármilyen üzemmódban használhatja.

## TÁVIRÁNYÍTÓ

A hővisszanyerő egység vezérlése távirányítóval történik.

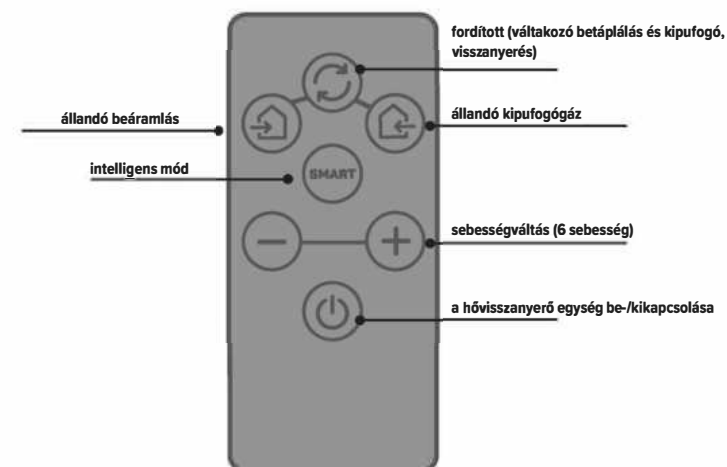

**FIGYELEM!** Mielőtt hozzáfekedne, vegye ki a távirányítót a csomagolásból, és távolítsa el az átlátszó védőfóliát a tápegységről.

## KARBANTARTÁS



**FIGYELEM!** Bármilyen munka elvégzése előtt a készüléket le kell választani az elektromos hálózatról.

A hővisszanyerő egység karbantartása magában foglalja a felületek időszakos portisztítását, valamint a szűrők tisztítását és cseréjét. A fő kiszolgált csomópontok eléréséhez kövesse az alábbi lépéseket:

- Húzza ki a tápfeszültséget.
- Távolítsa el az előlapot és a ventilátoregység fedelét a rögzítőcsavarok kicsavarásával.
- Távolítsa el a tápkábeleket a sorkapocsról.
- Ávolítsa el a ventilátor szerelvényét a légcsatornából.
- Távolítsa el egyenként a hővisszanyerő egység összes elemét.

1. Tisztítsa meg a szűrőket, amint beszennyeződnek, de legalább 3 havonta egyszer.
- A szűrőket ki kell mosni és szárítani, majd szárazon be kell helyezni a csatornába.
- A porszívóval történő tisztítás megengedett.
- A szűrő élettartama 3 év.
- Szükség esetén cserélje ki a szűrőket (2 tartalék szűrőt mellékelünk).

2. Még a szűrő rendszeres karbantartása mellett is porlerakódások halmozódhatnak fel a hőcserélő egységen.
- A magas hőcserélő hatásfok fenntartása érdekében a hőcserélőt rendszeresen tisztítani kell.
- A hőcserélőt évente legalább egyszer porszívóval meg kell tisztítani. Cserélje ki a szűrőket, ha szükséges (2 tartalék szűrő mellékelve).

## Lehetséges problémák és megoldásuk módjai.

Üzemzavar	Lehetséges ok	Jogorvoslat
Ha a hővisszanyerő egység be van kapcsolva, a ventilátor nem indul el.	A tápegység nincs csatlakoztatva.	Győződjön meg arról, hogy a tápegység megfelelően van csatlakoztatva, ellenkező esetben javítsa ki a csatlakozási hibát.
	A motor beszorult és a pengék piszkosak.	Kapcsolja ki a hővisszanyerő egységet. Szüntesse meg a motor vagy a járókerék elakadásának okát. Tisztítsa meg a késeket. Kapcsolja be a hővisszanyerő egységet.
A megszakító kioldása a hővisszanyerő egység bekapcsolásakor.	Megnövekedett elektromos áramfelvétel, amelyet az elektromos áramkör rövidzárlata okoz.	Kapcsolja ki a hővisszanyerő egységet. Vegye fel a kapcsolatot az eladóval.
Alacsony levegőfogyasztás.	A hővisszanyerő egység alacsony beállított sebessége.	Állítsa a sebességet nagyobb sebességre.
	A szűrők, a ventilátor vagy a hőcserélő eltömődtek.	Tisztítsa meg vagy cserélje ki a szűrőt, tisztítsa meg a ventilátort és a hőcserélőt.
Fokozott zaj, vibráció.	A járókerék eltömődött.	Tisztítsa meg a járókereket.
	A hővisszanyerő egység házának csavaros csatlakozói vagy a külső szellőzőnyílás meglazultak.	a hővisszanyerő egység vagy a külső szellőző kimenet csavarkötéseit.

## SPEZIFIKACIONEN

Sechsgang-Wärmerückgewinnungsgeräte werden von der Firma gemäß den technischen Spezifikationen, den aktuellen Normen und Standards hergestellt. Wärmerückgewinnungsgeräte sind für den Anschluss an ein Wechselstromnetz mit einer Spannung von 220-240 V und einer Frequenz von 50/60 Hz ausgelegt.

Das Erscheinungsbild, die Gesamt- und Anschlussabmessungen sind in Abbildung 1 und Tabelle 1 dargestellt.

Ausführung	Name
HERO	Die Wärmerückgewinnungsanlage. Fernbedienung.

Eigenschaften						
	Geschwindigkeit					
	1	2	3	4	5	6
Maximaler Luftdurchfluss / Belüftung, (m <sup>3</sup> /h)	20	34	45	55	63	70
Maximaler Luftdurchfluss / Abluft, (m <sup>3</sup> /h)	16	26	35	43	50	56
Maximaler Luftdurchfluss / Energierückgewinnung, (m <sup>3</sup> /h)	9	15	20	25	28	32
Maximaler Druck / Belüftung, (Pa)	12	24	35	49	59	76
Maximaler Druck / Abluft, (Pa)	7	11	18	24	30	36
Geräuschpegel / Belüftung, (dB(A))	20	22	25	27	29	30
Geräuschpegel / Abluft, (dB(A))	22	24	27	30	31	35
Leistungsaufnahme, (W)	1	2,3	3,3	5,1	6,9	9,4
Wärmerückgewinnungseffizienz, %	bis zu 82					
Nettogewicht (kg), nicht mehr als	2,0					



Abbildung 1.

Figure 1. 49

**ZWECK**

Die Wärmerückgewinnungsanlage dient zur dauerhaften Luftumwälzung in Wohnungen, Einfamilienhäusern, Hotels, Cafés und anderen privaten oder öffentlichen Räumen. Das Gerät ist für die Wandmontage konzipiert.

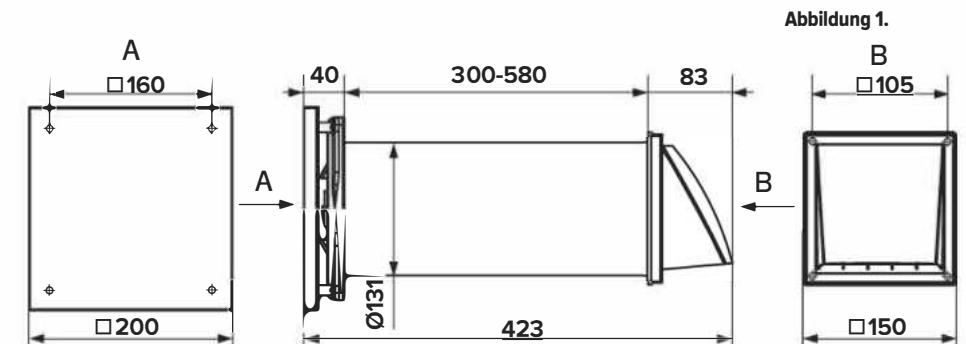
Die Wärmerückgewinnungsanlage dient zum Absaugen von Luft und anderen nicht explosiven Gas-Luft-Gemischen ohne klebrige Substanzen oder faserige Materialien, mit einem Gehalt an Staub und anderen festen Verunreinigungen von höchstens 10 mg/m<sup>3</sup>. Das Produkt wird bei einer Temperatur der transportierten Luft von mindestens -30 °C und höchstens +50 °C betrieben. Raumtemperatur von +1 °C bis +40 °C.

Der Betriebsmodus basiert auf der Rekuperation, die es ermöglicht, den Raum mit sauberer Luft zu füllen und gleichzeitig die Temperaturvorgaben zu erfüllen.

**ACHTUNG!**

Das Gerät ist nicht für die Verwendung durch Personen (einschließlich Kinder) mit eingeschränkten körperlichen, geistigen oder psychischen Fähigkeiten bestimmt, ebenso wenig in Abwesenheit von Erfahrung oder Kenntnis, es sei denn, sie werden von einer für ihre Sicherheit verantwortlichen Person beaufsichtigt oder angewiesen, das Gerät zu benutzen. Kinder sollten beaufsichtigt werden, um zu verhindern, dass sie mit dem Gerät spielen.

**Sicherheitsanforderungen**

Die Ventilatoren gehören gemäß der Art des elektrischen Schlages zu Geräten der Klasse II (220-240V ~ 50/60 Hz). Der Schutzgrad der elektrischen Gerätehülle gegen das Eindringen von festen Gegenständen und Wasser erfüllt IEC 60529 - IP24. Die IP-Klasse ist gewährleistet, sofern das Gerät in der normalen Betriebsstellung installiert ist.

**ACHTUNG!**

- Die Ventilatoren müssen von autorisierten qualifizierten Elektrikern installiert werden. Es ist verboten, die Wärmerückgewinnungsanlage außerhalb des vorgegebenen Temperaturbereichs (von -30 °C bis +50 °C) zu betreiben.
- Es ist verboten, den Ventilator in denselben Lüftungskanal (Netz) wie Schornsteine oder Brennstoffverbrennungsgeräte zu installieren, um zu vermeiden, dass Gase aus offenen Schornsteinen oder Brennstoffverbrennungsgeräten zurück in den Raum strömen. Wenn ein Fehler festgestellt wird, schalten Sie den Leistungsschalter (S1 in OFF-Position) aus und rufen Sie einen Elektriker.

**ACHTUNG!**

Alle Aktionen im Zusammenhang mit Anschluss, Konfiguration, Wartung und Reparatur des Produkts sollten mit abgeschalteter Versorgungsspannung (S1 in OFF-Position) durchgeführt werden.

Die Wärmerückgewinnungsanlage ist an das einphasige Netz angeschlossen, das die aktuellen Vorschriften erfüllen muss.

Die feste Verkabelung muss mit einem automatischen Leistungsschalter (S1 auf Diagramm 1) ausgestattet sein. Der Kontaktabstand an allen Feldpolen muss mindestens 3 mm betragen.

Vor der Installation stellen Sie sicher, dass an allen Komponenten des Wärmerückgewinnungsgeräts keine sichtbaren Schäden oder Fremdkörper im Durchflussbereich des Teleskopschlauchs, des Ventilatorgehäuses oder der Wanddurchführung vorhanden sind, die die Elemente der Wärmerückgewinnungsanlage beschädigen könnten.

**Lesen Sie diese Anleitung unbedingt vor Gebrauch!**

**Műszaki karbantartás:**

- válassza le a hővisszanyerő egységet a hálózatról;
- szerelje le a hővisszanyerő egységet a légszatórnákról való leválasztásával és a telepítés helyéről való eltávolításával;
- törölje le az összes műanyag alkatrészt szappanos oldattal átitatott puha ruhával, ne engedje, hogy a tisztítószer érintkezzen az elektromos motorral;
- törölje szárazra az összes felületet;
- szerelje össze és szerelje fel a hővisszanyerő egységet.

**Tárolási és szállítási szabályok:**

A hővisszanyerő egységet csak a gyártó csomagolásában, szellőztetett helyiségben kell tárolni +5°C és +40°C közötti hőmérsékleten és legfeljebb 80%-os relatív páratartalom mellett (T = 25°C-on).

Felhasználhatósági idő - a gyártástól számított 5 év.

A termékek szállítása bármilyen típusú szállítással történik, feltéve, hogy a fogyasztó vagy a szállítási csomagolás védve van a közvetlen csapadéktól, a szállítás során a szállítási helyek nem mozdulnak el, a szállítás során nincs kölcsönös hatás és a hővisszanyerő berendezés biztonsága biztosított. A szállítás az erre a fajta szállításra érvényes szabályok szerint történik.

**Ártalmatlanítás**

Ez az készülék az elektromos és elektronikus berendezések hulladékainak ártalmatlanításáról szóló 2012/19/EU európai irányelvnek megfelelően van megjelölve ( hulladék elektromos és elektronikus berendezések – WEEE). Ez az irányelv meghatározza a régi készülékek begyűjtésére és ártalmatlanítására vonatkozó szabályokat az egész EU-ban.

**Élettartam:** A megállapított élettartam 5 év.

**Gyártói garancia:**

A hővisszanyerő egységek a szabványnak, valamint az aktuális normáknak és szabványoknak megfelelően készülnek. A gyártó a kiskereskedelmi elosztóhálózatban történő értékesítéstől számított 2 évig szavatolja a hővisszanyerő egység normál működését, a szállítási, tárolási, telepítési, üzemeltetési és egyéb előírások betartásával. Ha az eladás dátumán nincs jelzés, a jótállási idő a gyártás időpontjától számítandó.

A gyártó hibájából a jótállási idő alatt a hővisszanyerő egység működésében fellépő meghibásodás esetén a fogyasztónak joga van a hővisszanyerő egységet a gyártónál kicserélni, feltéve, hogy a terméken feltüntetett sorozatszámok ill. az útlevelel meccs. Az eredeti gyári típus tábla megléte a készüléken kötelező! Kérjük, győződjön meg arról, hogy elérhető, és tartsa a készüléken a készülék teljes élettartama alatt.

A készülék vásárlási dátumának garanciális szervizelése vagy egyéb jogszabályi előírás során történő megerősítéséhez kérjük, őrizze meg a vásárlást igazoló dokumentumokat (nyugta, nyugta, egyéb, a vásárlás dátumát és helyét igazoló dokumentumok).

**A termék megfelel a következő követelményeknek:**

Irányelv 2014/35/EU (Low Voltage) Szabvány: IEC 60335-2-80:2015; IEC 60335-1:2010, AMD1:2013; AMD2:2016;

EN 60335-2-80:2003+A1:2004+A2:2009;

Irányelv 2014/30/EU (Electromagnetic compatibility) - CISPR 14-1; IEC 61000-3-2;

IEC 61000-3-3; CISPR 14-2 (IEC 61000-4-2; EN 61000-4-4; EN 61000-4-5; EN 61000-4-6; EN 61000-4-11)

**A szállítás tartalma:**

- hővisszanyerő egység hőszelés ;
- útlevelel/használati utasítás, csomagolódoboz;
- szerelőkészlet – 2 db;
- távirányító elemmel (CR 2025 típusú elem);
- szűrő G3 – 4 db.

**PRZEZNACZENIE**

Rekuperator służy do zapewnienia stałej wymiany powietrza w mieszkaniach, domach prywatnych, hotelach, kawiarniach i innych pomieszczeniach mieszkalnych i użyteczności publicznej. Urządzenie przeznaczone jest do montażu w ścianie. Jednostka odzysku ciepła służy do usuwania powietrza i innych niewybuchowych mieszanin gazowo-powietrznych niezawierających substancji lepkich i materiałów włóknistych zawierających pyły i inne zanieczyszczenia stałe w ilości nie większej niż 10 mg/m<sup>3</sup>. Wyrób pracuje w temperaturze transportowanego powietrza nie niższej niż -30°C i nie wyższej niż +50°C. Temperatura pokojowa: od +1 do +40°C.

Działanie urządzenia opiera się na zasadzie odzysku, która pozwala na wypełnienie pomieszczenia czystym powietrzem przy zachowaniu reżimu temperaturowego.

**UWAGA!**

To urządzenie nie jest przeznaczone do użytku przez osoby (w tym dzieci) o ograniczonych możliwościach fizycznych, umysłowych lub umysłowych lub nieposiadających doświadczenia i wiedzy, chyba że znajdują się pod nadzorem lub zostały poinstruowane w zakresie użytkowania urządzenia przez osobę odpowiedzialną za ich bezpieczeństwo. Dzieci należy nadzorować, aby nie dopuścić do zabawy urządzeniem.

**Wymagania bezpieczeństwa**

Wentylatory ze względu na rodzaj ochrony przed porażeniem elektrycznym należą do urządzeń II klasy (220-240V ~ 50/60 Hz). Stopień ochrony obudowy urządzeń elektrycznych przed wnikaniem ciał stałych i wody zgodnie z IEC 60529 - IP24. Stopień ochrony IP jest zapewniony pod warunkiem, że przyrząd jest ustawiony w normalnej pozycji roboczej.

**UWAGA!**

- Podłączenie wentylatorów wykonują specjaliści – elektrycy posiadający specjalne uprawnienia do wykonywania prac. Zabrania się eksploatacji rekuperatora poza podanym zakresem temperatur (od -30 do +50°C).
- Zabrania się instalowania wentylatora w tym samym ciągu (sieci) wentylacyjnej z kominami lub urządzeniami spalającymi paliwo, aby uniknąć możliwości cofania się gazów do pomieszczenia z otwartych kominów lub urządzeń spalających paliwo. W przypadku wykrycia jakichkolwiek usterek należy wyłączyć maszynę (S1 w pozycji OFF) i wezwać elektryka.

**UWAGA!**

Wszelkie czynności związane z podłączeniem, konfiguracją, serwisowaniem i naprawą produktu należy wykonywać wyłącznie przy odłączonym napięciu sieciowym (S1 w pozycji OFF).

Sieć jednofazowa, do której podłączony jest rekuperator, musi odpowiadać obowiązującym przepisom. Stałe przewody elektryczne muszą być wyposażone w wyłącznik automatyczny (S1 na schemacie 1). Szczelina między stykami przełącznika na wszystkich biegunach musi wynosić co najmniej 3 mm. Przed montażem należy upewnić się czy na wszystkich elementach instalacji odzysku ciepła nie ma widocznych uszkodzeń, a także czy w części przepływowej teleskopowego kanału powietrznego, obudowie wentylatora ściennego nie znajdują się ciała obce, które mogłyby uszkodzić te elementy instalacji odzysku ciepła.

**Przed użyciem urządzenia koniecznie zapoznaj się z treścią niniejszej instrukcji!**

**Întreținere:**

- deconectați unitatea de recuperare a căldurii de la rețea;
- demontați unitatea de recuperare a căldurii prin deconectarea acestora de la conductele de aer și scoaterea de la locul de instalare;
- ștergeți toate piesele din plastic cu o cârpă moale înmuiată într-o soluție de săpun, nu lăsați soluția de curățare să intre în contact cu motorul electric;
- stergeti toate suprafețele uscate;
- asamblați unitatea de recuperare a căldurii și instalați-o pe loc.

**Reguli de depozitare și transport:**

să depozitați unitatea de recuperare a căldurii numai în ambalajul producătorului într-o cameră ventilată la o temperatură de la +5°C la +40°C și o umiditate relativă a aerului de cel mult 80% (la T = 25°C).

Perioada de valabilitate - 5 ani de la data fabricației.

Produșele se transportă prin orice tip de transport, cu condiția ca ambalajele de consum sau de transport să fie protejate de expunerea directă la precipitații, să nu existe deplasări ale locurilor de transport în timpul transportului, să nu existe impact reciproc în timpul transportului și să fie asigurată siguranța instalației de recuperare a căldurii. Transportul se efectuează în conformitate cu normele în vigoare pentru acest tip de transport.

**Eliminare**

Acest aparat este marcat în conformitate cu Directiva Europeană 2012/19/UE privind eliminarea deșeurilor de echipamente electrice și electronice (deșeurii electrice și electronice echipamente – DEEE). Această directivă definește regulile aplicabile în întreaga UE pentru colectarea și eliminarea aparatelor vechi.

**Durata de viață:** Durata de viață stabilită este de 5 ani.

**Garantia producătorului:**

Unitățile de recuperare de căldură sunt fabricate în conformitate cu și cu normele și standardele actuale. Producătorul garantează funcționarea normală a unității de recuperare a căldurii timp de 2 ani de la data vânzării într-o rețea de distribuție cu amănuntul, sub rezerva regulilor de transport, depozitare, instalare, exploatare și alte cerințe din prezentele instrucțiuni. În cazul în care nu există niciun semn la data vânzării, perioada de garanție se calculează de la data fabricării. În cazul unor defecțiuni în funcționarea unității de recuperare a căldurii din vina producătorului în perioada de garanție, consumatorul are dreptul de a înlocui unitatea de recuperare a căldurii la producător, cu condiția ca numerele de serie de pe produs și în meciul de pașaport. Prezența plăcuței originale de fabricație pe dispozitiv este obligatorie! Asigurați-vă că este disponibil și păstrați-l pe dispozitiv pe toată durata de viață a dispozitivului.

Pentru a confirma data achiziționării dispozitivului în timpul service-ului în garanție sau a altor cerințe legale, vă rugăm să păstrați documentele de achiziție (chitanță, chitanță, alte documente care confirmă data și locul achiziției).

**Marfa îndeplinește cerințele:**

Directivă 2014/35/EU (Low Voltage) Standard: IEC 60335-2-80:2015; IEC 60335-1:2010, AMD1:2013; AMD2:2016;

EN 60335-2-80:2003+A1:2004+A2:2009;

Directivă 2014/30/EU (Electromagnetic compatibility) - CISPR 14-1; IEC 61000-3-2;

IEC 61000-3-3; CISPR 14-2 (IEC 61000-4-2; EN 61000-4-4; EN 61000-4-5; EN 61000-4-6; EN 61000-4-11)

**Conținutul livrării:**

- unitate de recuperare a căldurii montaj termic ;
- pașaport/instrucțiuni de utilizare, cutie de ambalare;
- kit de instalare – 2 buc.;
- telecomanda cu baterie (Baterie tip CR 2025);
- filtru G3 – 4 buc.

**Vă mulțumim că ne-ați ales!**

## ÎNȚREȚINERE



**ATENȚIE!** Înainte de a efectua orice lucrare, dispozitivul trebuie deconectat de la sursa de alimentare.

Întreținerea unei unități de recuperare a căldurii presupune curățarea periodică a suprafețelor de praf, precum și curățarea și înlocuirea filtrelor. Pentru a accesa nodurile principale deservite, urmați acești pași:

- Deconectați-vă de la sursa de alimentare.
- Scoateți panoul frontal și capacul unității ventilatorului deșurubând șuruburile de fixare.
- Scoateți cablurile de alimentare din blocul de borne.
- Scoateți ansamblul ventilatorului din conductă.
- Scoateți toate elementele unității de recuperare a căldurii unul câte unul.

1. Curățați filtrele pe măsură ce se murdăresc, dar cel puțin o dată la 3 luni
- Filtrele trebuie spălate și uscate, apoi instalate uscat în canal.
- Este permisă curățarea cu un aspirator.
- Durata de viață a filtrului este de 3 ani.
- Înlocuiți filtrele dacă este necesar (se furnizează 2 filtre de rezervă).

2. Chiar și cu întreținerea regulată a filtrului, se pot acumula depuneri de praf pe unitatea schimbătoare de căldură.
- Pentru a menține o eficiență ridicată a schimbului de căldură, schimbătorul de căldură trebuie curățat în mod regulat.
- Schimbătorul de căldură trebuie curățat cu un aspirator cel puțin o dată pe an. Înlocuiți filtrele dacă este necesar (se furnizează 2 filtre de rezervă).

### Posibile probleme și modalități de a le rezolva.

Defecțiuni	Cauza probabila	Remediu
Când unitatea de recuperare a căldurii este pornită, ventilatorul nu pornește.	Sursa de alimentare nu este conectată.	Asigurați-vă că sursa de alimentare este conectată corect, altfel corectați eroarea de conectare.
	Motorul este blocat și lamele sunt murdare.	Opriti unitatea de recuperare a căldurii . Eliminați cauza blocării motorului sau rotorului. Curățați lamele. Porniți unitatea de recuperare a căldurii .
Declanșarea întreruptorului atunci când unitatea de recuperare a căldurii este pornită.	Creșterea consumului de curent electric cauzată de un scurtcircuit în circuitul electric.	Opriti unitatea de recuperare a căldurii . Contactează vanzatorul.
Consum redus de aer.	Viteza setată scăzută a unității de recuperare a căldurii.	Setați viteza la o viteză mai mare.
	Filtrele, ventilatorul sau schimbătorul de căldură sunt înfundate.	Curățați sau înlocuiți filtrul, curățați ventilatorul și schimbătorul de căldură.
Zgomot crescut, vibrații.	Rotorul este înfundat.	Curățați rotorul.
	unității de recuperare a căldurii sau orificiul de ventilație externă sunt slăbiți.	Strângeți conexiunile cu șuruburi ale unității de recuperare a căldurii sau ale orificiului de ventilație externă.

## SPECYFIKACJE

Jednostki sześciobiegowe do odzysku ciepła zostały wyprodukowane przez firmę zgodnie obowiązującymi normami i standardami. Rekuperatory przeznaczone są do podłączenia do sieci prądu przemiennego o napięciu 220-240 V i częstotliwości 50/60 Hz .

Wygląd, wymiary gabarytowe i przyłączeniowe pokazano na ryc. 1 i zakładka. 1.

Wykonanie	Nazwa
HERO	Instalacja odzysku ciepła ciepło. Sterowanie za pomocą pilota.

Charakterystyka						
Prędkość	1	2	3	4	5	6
Maks. wydajność (dopływ), (m <sup>3</sup> /godz.)	20	34	45	55	63	70
Maks. wydajność (wyciąg), (m <sup>3</sup> /godz.)	16	26	35	43	50	56
Maks. wydajność (odzysk), (m <sup>3</sup> /godz.)	9	15	20	25	28	32
Maks. ciśnienie (dopływ), (Pa)	12	24	35	49	59	76
Maks. ciśnienie (wylot), (Pa)	7	11	18	24	30	36
Poziom hałasu (dopływ), ( dBA )	20	22	25	27	29	30
Poziom hałasu (wydech), ( dBA )	22	24	27	30	31	35
Pobór mocy, (W)	1	2,3	3,3	5,1	6,9	9,4
Wydajność odzysku,%	do 82					
Masa netto (kg), nie więcej	2,0					

Tabela 1.

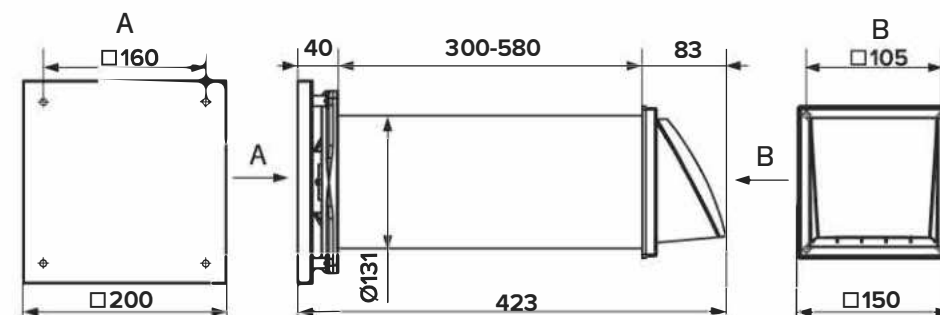

Rysunek 1. 31

## URZĄDZENIE I ZASADA DZIAŁANIA

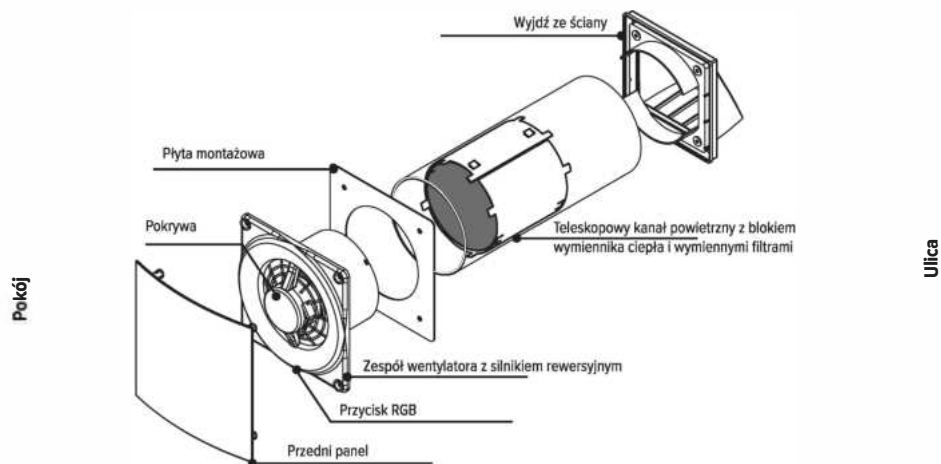

Na obudowie zespołu wentylatora (odzysku ciepła) znajduje się przycisk membranowy z podświetleniem RGB. Po naciśnięciu przycisku produkt emituje krótki sygnał dźwiękowy.

Funkcje przycisku:

- włączanie/wyłączanie (krótkie naciśnięcie)

Wskazanie koloru:

- naprzemienny nawiew i wywiew (rekuperacja) – kolor zielony;
- stały dopływ – kolor niebieski;
- kaptur stały – kolor czerwony;
- tryb inteligentny – kolory niebieski i zielony migają na przemian.

## INSTALACJA I PRZYGOTOWANIE DO PRACY



**UWAGA!** Przed instalacją produktu prosimy o dokładne zapoznanie się z instrukcją obsługi. Nie zakrywaj wentylatora rewersyjnego materiałami gromadzącymi kurz (zastony itp.), aby nie zakłócać cyrkulacji powietrza w pomieszczeniu i nie zakłócać sygnału pilota. Zalecana odległość pilota od rekuperatora wynosi 3–5 metrów.

**UWAGA!** Obudowę zdejmuj się z blachy, obracając ją w prawo lub w lewo.

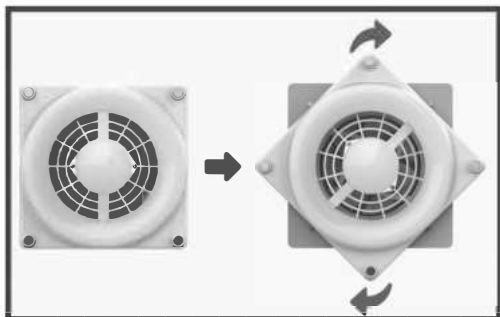

## RECOMANDĂRI PENTRU SELECTAREA MODURILOR DE FUNCȚIONARE ALE UNITĂȚII DE RECUPERĂȚI

La 0°C și temperaturi ambientale externe negative (de stradă), utilizarea prelungită (mai mult de un minut) a modurilor „Aflux constant” și „Recuperare” nu este recomandată pentru a evita formarea condensului.

Modul de operare recomandat la temperaturi ambientale externe negative (de stradă) este SMART („Mod inteligent”).

La temperaturi ambientale externe pozitive (de stradă), puteți utiliza produsul în orice mod.

## TELECOMANDĂ

Unitatea de recuperare a căldurii este controlată cu ajutorul unei telecomenzi.

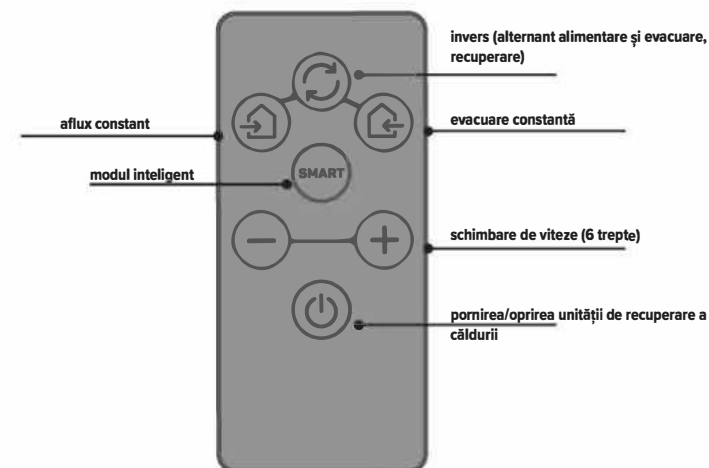

**ATENȚIE!** Înainte de a începe, scoateți telecomanda din ambalaj și îndepărtați folia de protecție transparentă din compartimentul de alimentare.

## MODURI DE FUNCȚIONARE ALE UNITĂȚII DE RECUPERĂȚI

Descrierea modurilor de funcționare::

1. Aflux constant.

Ventilatorul funcționează în mod constant pentru flux.

2. Evacuare constantă.

Ventilatorul merge constant pe evacuare.

3. Alimentare alternativă-evacuare, recuperare.

Comută între alimentare și evacuare la fiecare 60/70/80/90 de secunde (reglabil folosind un comutator situat pe placa de control sub capacul carcasei unității de recuperare a căldurii).

### Întârziere de comutare

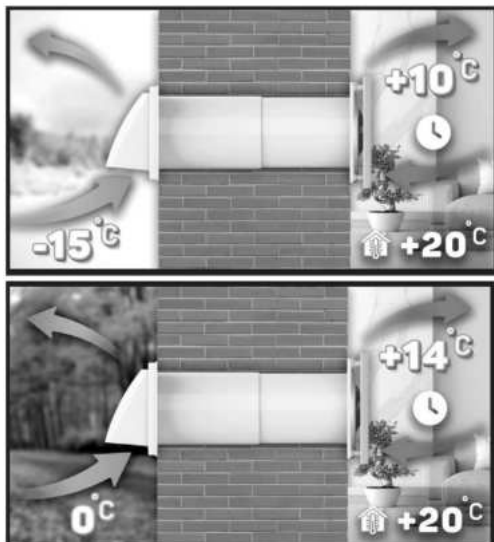
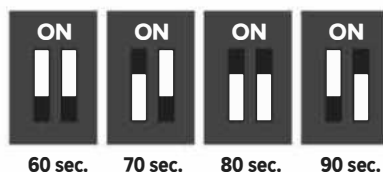

3.1 În modul automat, când este pornită, unitatea de recuperare a căldurii extrage aerul din încăpere. După ce timpul de comutare setat a expirat (60, 70, 80 sau 90 de secunde), are loc trecerea automată la alimentare. La o temperatură exterioară de  $-15^{\circ}\text{C}$ , aerul de  $+10^{\circ}\text{C}$  va curge în sus. Fluxul de intrare, ca și evacuarea, continuă pentru timpul stabilit. În continuare este un comutator la evacuare.

3.2 În modul automat, când unitatea de recuperare a căldurii este pornită, extrage aer din încăpere. După ce timpul de comutare setat a expirat (60, 70, 80 sau 90 de secunde), are loc trecerea automată la alimentare. La o temperatură exterioară de  $0^{\circ}\text{C}$ , aerul de alimentare va fi alimentat cu  $+14^{\circ}\text{C}$ . Fluxul de intrare, ca și evacuarea, continuă pentru timpul stabilit. În continuare este un comutator la evacuare.

4. Modul inteligent.

Principiu de funcționare: schimbătorul de căldură ceramic se încălzește până la temperatura camerei în timpul evacuării, ceea ce asigură ulterior că aerul la o temperatură confortabilă intră în cameră. Astfel, funcționarea în modul smart depinde de temperatura exterioară: cu cât aerul de afară este mai rece sau mai cald în comparație cu camera, cu atât dispozitivul va funcționa mai puțin pe aflux. Reglarea pentru alimentare și evacuare se realizează cu ajutorul senzorilor de temperatură.

Trecerea de la alimentare la evacuare (și invers) are loc atunci când diferența de temperatură dintre exterior și încăpere atinge  $3^{\circ}\text{C}$ .

## ZALECENIA INSTALACYJNE



### UWAGA!

Przed montażem produktu należy wcześniej przygotować wyjście kabla sieciowego nad otworem w ścianie! Środkiem odłączającym od zasilania jest wyłącznik automatyczny S1 (patrz rys. 2).

Zaleca się zastosowanie rekuperatora na powierzchni  $20\text{--}25\text{ m}^2$ . Najlepszym miejscem montażu jest bok okna, na wysokości około 300 mm od sufitu. Wywierć kanał przelotowy w ścianie wiertłem diamentowym o wymaganej średnicy ze spadkiem 2 stopni w kierunku ulicy. Zalecana średnica otworu montażowego wynosi 132 mm.

- Minimalne odległości pomiędzy różnymi częściami urządzenia a otaczającymi obiektami:
  - od kołnierza rekuperatora do wymiennika ciepła – co najmniej 30 mm.
  - minimalna odległość od innych urządzeń elektrycznych – 1 m.

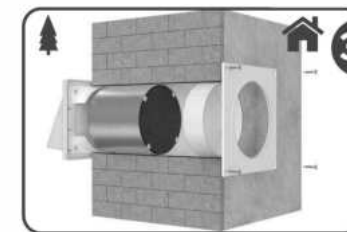
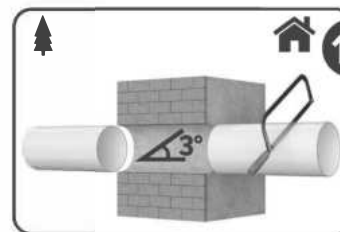

Zrób dziurę w ścianie. Do wiercenia należy używać wiertła o średnicy korpusu 132 mm. Rezultatem będzie otwór o średnicy 133 mm. Zamontuj wiertnicę, upewniając się, że kąt osi wiercenia wynosi 2-3 stopnie w kierunku zewnętrznej części ściany. Jest to konieczne do odprowadzenia kondensatu na ulicę.

Wydłużić teleskopowy kanał powietrzny po wcześniejszym obliczeniu wymaganej długości. W razie potrzeby rurę można przyciąć tak, aby pasowała do grubości ściany.

Zaleca się montaż urządzenia w odległości 20–30 cm od krawędzi okna, na wysokości 2–2,5 m.

Po stronie wewnętrznej zamontować wymiennik ciepła w kanale powietrznym. Minimalna odległość pomiędzy kołnierzem rekuperatora a wymiennikiem ciepła musi wynosić co najmniej 30 mm.

Zamontuj płytę montażową, korzystając z dostarczonego sprzętu i szablonu montażowego. Przymocuj kartonowy szablon z boku pokoju (patrz wkładka wewnątrz pudełka). Duży otwór w szablonie powinien być zrównany z kanałem. Zaleca się również użycie poziomu budynku do wyrównania w poziomie.

Następnie zaznacz miejsca montażu kołków z zestawu okuć i wywierć otwory na wymaganą głębokość. Zamontuj płytę montażową za pomocą dostarczonych śrub.

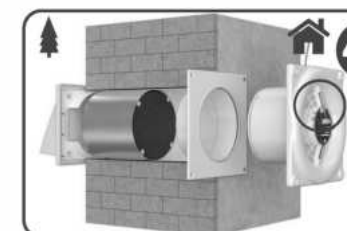
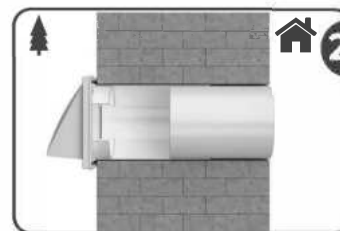

Od strony ulicy zabezpiecz gniazdo w ścianie zewnętrznej za pomocą dostarczonych elementów mocujących i szablonu montażowego.

Przymocuj kartonowy szablon od strony ulicy (patrz wkładka wewnątrz pudełka). Duży otwór w szablonie powinien być zrównany z kanałem. Zaleca się również użycie poziomu budynku do wyrównania w poziomie.

Następnie zaznacz miejsca montażu kołków z zestawu okuć i wywierć otwory na wymaganą głębokość. Zamontuj zewnętrzne gniazdko ściennie, mocując je dostarczonymi śrubami.

Otwórz środkową pokrywę. Poprowadź przewód zasilający do otworu w górnej części korpusu rekuperatora ciepła. Następnie wykonaj połączenie zgodnie ze schematem połączeń sieciowych (rys. 2). Następnie zamknij pokrywę za pomocą śrub.



Zamontuj zespół wentylatora z magnesami wbudowanymi w obudowę na płytę montażową. Włóż płytę czołową.

### PRZYGOTOWANIE DO PRACY

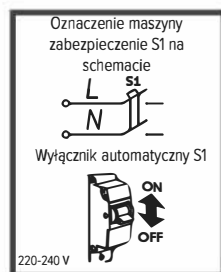

### SCHEMAT PODŁĄCZENIA ELEKTRYCZNEGO

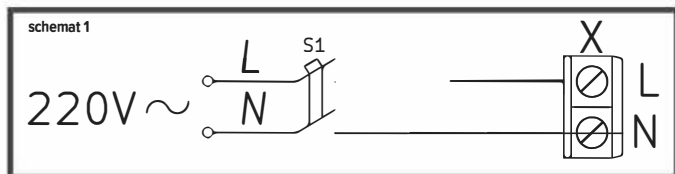

### SCHEMAT POŁĄCZENIA SIECIOWEGO

Sposób podłączenia wentylatora do sieci pokazano na rys. 2

(ryc. 2)

- zdjęć ozdobny panel przedni
- zdjęć osłonę zabezpieczającą
- przełożyć kabel zasilający przez otwór 1 w obudowie wentylatora
- zdjęć izolację z przewodów na długości 7–8 mm
- włóż przewody do listwy zaciskowej X, podłącz do NL, dokręć śrubami
- zabezpieczyć przewody za pomocą zacisku 2
- zamontować na miejscu osłonę zabezpieczającą, skręcić śrubami
- zamontować panel dekoracyjny

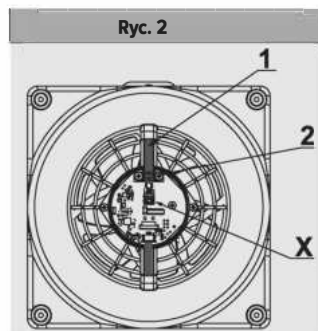

Instalați ansamblul ventilator cu magneti încorporați în carcasa pe placa de montare. Introduceți placa frontală.

### PREGĂTIREA PENTRU MUNCĂ

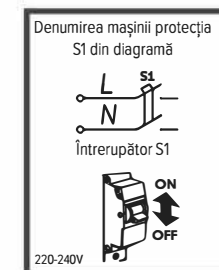

### SCHEMA DE CONEXIUNE ELECTRICA

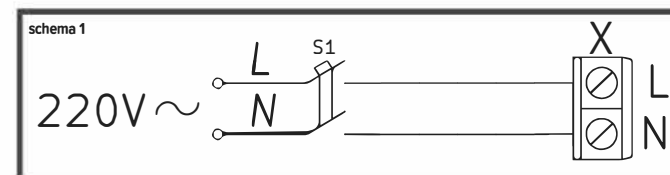

### SCHEMA DE CONEXIUNE LA REȚEA

Conectarea ventilatorului la rețea este prezentată în Fig. 2

(Fig. 2)

- scoateți panoul frontal decorativ
- scoateți capacul de protecție
- treceți cablul de alimentare prin orificiul 1 din carcasa ventilatorului
- îndepărtați izolajia firelor la o lungime de 7–8 mm
- introduceți firele în blocul de borne X, conectați-le la NL, strângeți-le cu șuruburi
- asigurați firele folosind clema 2
- montați capacul de protecție la loc, fixați-l cu șuruburi
- instalați un panou decorativ

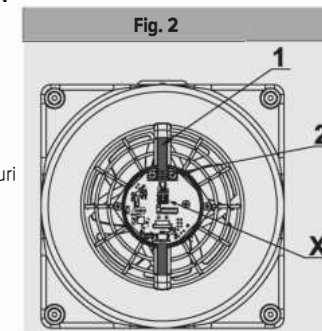

## RECOMANDĂRI DE INSTALARE



## ATENȚIE!

Înainte de a instala produsul, trebuie să pregătiți în prealabil priza cablului de rețea deasupra orificiului din perete! Mijlocul de deconectare de la sursa de alimentare este întrerupătorul S1 (vezi Fig. 2).

- Se recomandă utilizarea unității de recuperare a căldurii pe o suprafață de 20–25 m<sup>2</sup>. Cea mai bună locație de instalare este pe partea laterală a ferestrei, la o înălțime de aproximativ 300 mm de tavan. Găuriți un canal traversant în perete cu un burghiu cu diamant de diametrul necesar, cu o pantă de 2 grade spre stradă. Diametrul găurii de instalare recomandat este de 132 mm.
- Distanțele minime dintre diferitele părți ale dispozitivului și obiectele din jur:
  - de la flanșa unității de recuperare a căldurii la schimbătorul de căldură – cel puțin 30 mm.
  - distanța minimă fata de alte aparate electrice – 1 m.

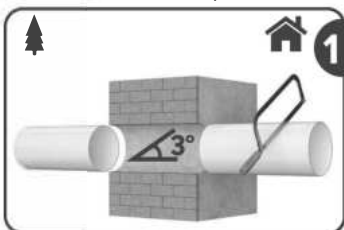

Faceți o gaură în perete. Pentru găurire, utilizați un burghiu cu un diametru al corpului de 132 mm. Rezultatul va fi o gaură de 133 mm. Instalați instalația de foraj, asigurându-vă că unghiul axei de foraj este de 2-3 grade spre partea exterioară a peretelui. Acest lucru este necesar pentru drenarea condensului în stradă.

Extindeți conducta de aer telescopică, după ce ați calculat în prealabil lungimea necesară. Dacă este necesar, puteți tăia conducta pentru a se potrivi cu grosimea peretelui. **Se recomandă instalarea dispozitivului la 20–30 cm de marginea ferestrei, la o înălțime de 2–2,5 m.**

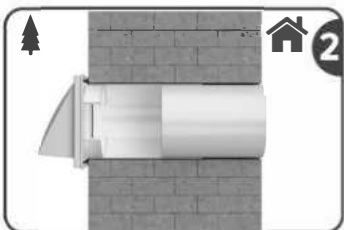

Pe partea de stradă, asigurați priza externă de perete folosind elementele de fixare și șablonul de montare furnizate.

Atașați un șablon de carton din partea străzii (vezi insertul în interiorul cutiei). Orificiul mare din șablon ar trebui să fie aliniat cu conducta. De asemenea, se recomandă utilizarea unui nivel al clădirii pentru alinierea orizontală.

Apoi marcați locațiile pentru instalarea diblurilor din kitul de feronerie și găuriți găurile până la adâncimea necesară. Instalați priza externă de perete, fixând-o cu șuruburile furnizate.

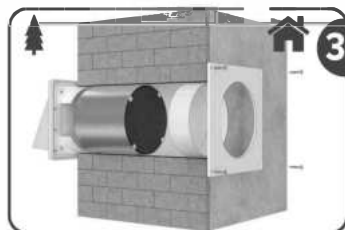

În partea interioară, instalați unitatea schimbătoare de căldură în conducta de aer. Distanța minimă dintre flanșa unității de recuperare a căldurii și schimbătorul de căldură trebuie să fie de cel puțin 30 mm.

Instalați placa de montare folosind hardware-ul furnizat și șablonul de montare. Atașați un șablon de carton din partea laterală a camerei (vezi insertul în interiorul cutiei). Orificiul mare din șablon ar trebui să fie aliniat cu conducta. De asemenea, se recomandă utilizarea unui nivel al clădirii pentru alinierea orizontală.

Apoi marcați locațiile pentru instalarea diblurilor din kitul de feronerie și găuriți găurile până la adâncimea necesară. Instalați placa de montare folosind șuruburile furnizate.

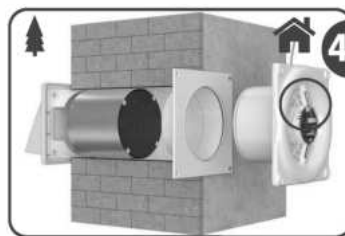

Deschideți capacul central. Introduceți cablul de alimentare în orificiul de deasupra corpului unității de recuperare a căldurii. Apoi, faceți conexiunea conform diagramei de conectare la rețea (Fig. 2). Apoi, închideți capacul folosind șuruburile.

## TRYBY PRACY CENTRALI ODZYSKU CIEPŁA



Opis trybów pracy:

1. Stały napływ.  
Wentylator stale pracuje na dopływy.



2. Ciągły wydech.  
Wentylator cały czas pracuje na wylocie.



3. Alternatywny nawiew-wywiew, odzysk.  
Przełączanie pomiędzy nawiewem i wywiewem co 60/70/80/90 sekund (regulowane za pomocą przełącznika znajdującego się na płycie sterującej pod pokrywą obudowy rekuperatora).

## Opóźnienie przełączania

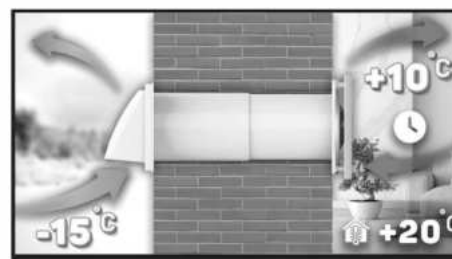
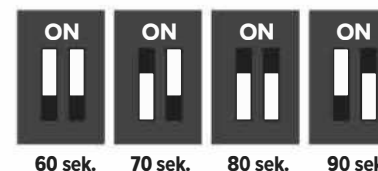

3.1 W trybie automatycznym po włączeniu rekuperator usuwa powietrze z pomieszczenia. Po upływie ustawionego czasu przełączenia (60, 70, 80 lub 90 sekund) następuje automatyczne przełączenie na zasilanie. Przy temperaturze zewnętrznej  $-15^{\circ}\text{C}$  do nawiewu będzie napływać powietrze  $+10^{\circ}\text{C}$ . Napływ, podobnie jak wydech, trwa przez ustawiony czas. Następnie znajduje się przełącznik na wydech.



3.2 W trybie automatycznym, gdy rekuperator jest włączony, wyciąga powietrze z pomieszczenia. Po upływie ustawionego czasu przełączenia (60, 70, 80 lub 90 sekund) następuje automatyczne przełączenie na zasilanie. Przy temperaturze zewnętrznej  $0^{\circ}\text{C}$  do powietrza nawiewanego będzie dostarczane powietrze  $+14^{\circ}\text{C}$ . Napływ, podobnie jak wydech, trwa przez ustawiony czas. Następnie znajduje się przełącznik na wydech.



4. Tryb inteligentny.

Zasada działania: ceramiczny wymiennik ciepła podczas wywiewu nagrzewa się do temperatury pokojowej, co następnie zapewnia dopływ powietrza o komfortowej temperaturze do pomieszczenia. Zatem praca w trybie inteligentnym zależy od temperatury zewnętrznej: im zimniejsze lub cieplejsze powietrze na zewnątrz w porównaniu do pomieszczenia, tym mniej urządzenie będzie pracować na napływie. Regulacja nawiewu i wywiewu odbywa się za pomocą czujników temperatury.

Przełączenie z nawiewu na wywiew (i odwrotnie) następuje, gdy różnica temperatur pomiędzy otoczeniem a pomieszczeniem osiągnie  $3^{\circ}\text{C}$ .

### ZALECENIA DOTYCZĄCE DOBORU TRYBÓW PRACY CENTRALI ODZYSKU CIEPŁA

Przy 0°C i ujemnych temperaturach zewnętrznych (ulicznych) nie zaleca się długotrwałego (ponad minutę) używania trybów „Stały dopływ” i „Rekuperacja”, aby uniknąć tworzenia się kondensacji.

Zalecany tryb pracy przy ujemnych temperaturach zewnętrznych (ulicznych) to SMART („Tryb inteligentny”).

Przy dodatnich temperaturach zewnętrznych (ulicznych) produktu można używać w dowolnym trybie.

#### PILOT

Sterowanie rekuperatorem ciepła odbywa się za pomocą pilota.

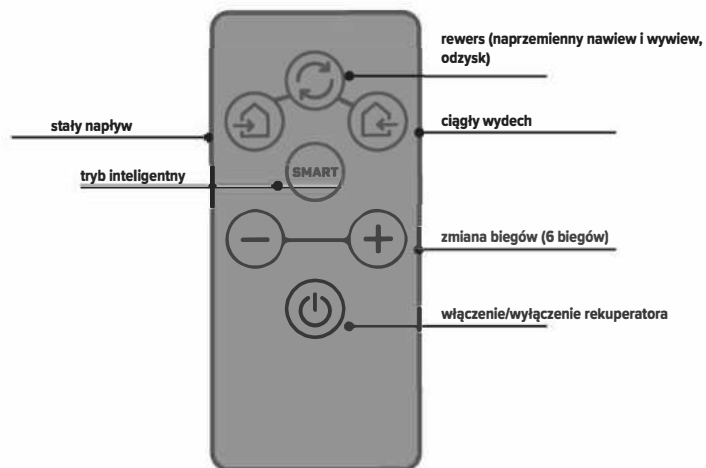

**UWAGA!** Zanim zaczniesz, wyjmij pilota z opakowania i usuń przezroczystą folię ochronną z komory zasilania.

### DISPOZITIV ȘI PRINCIPIUL DE FUNCȚIONARE

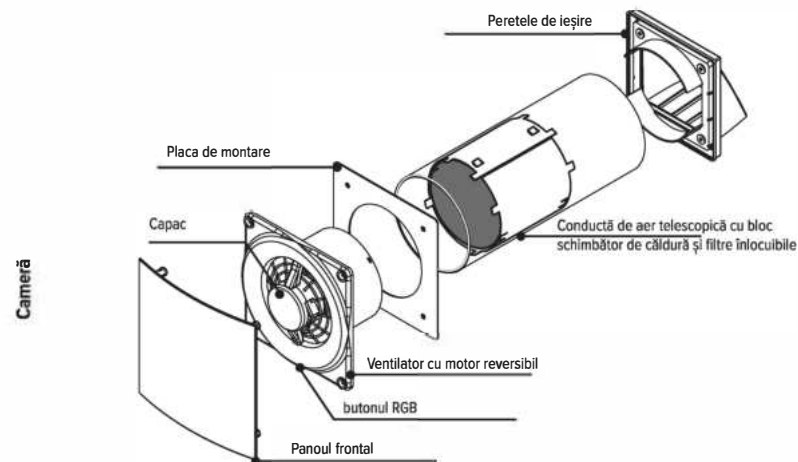

Pe carcasa unității de ventilator ( unitate de recuperare a căldurii ) există un buton cu membrană cu iluminare de fundal RGB. Când apăsați butonul, produsul emite un bip scurt.

Funcții butoane:

- pornit/oprit (apăsare scurtă)

Indicație de culoare:

- alimentare alternativă și evacuare (recuperare) – verde;
- aflux constant – albastru;
- glugă constantă – culoare roșie;
- modul inteligent – culorile albastru și verde clipească alternativ.

#### INSTALARE ȘI PREGĂTIRE PENTRU FUNCȚIONARE



**ATENȚIE!** Vă rugăm să citiți cu atenție manualul de utilizare înainte de a instala produsul. Nu acoperiți ventilatorul reversibil cu materiale care acumulează praf (draperii etc.) pentru a evita întreruperea circulației aerului în încăpere și blocarea semnalului telecomenzii. Distanța recomandată de la telecomandă la unitatea de recuperare a căldurii este de 3-5 metri.

**ATENȚIE!** Carcasa este îndepărtată de pe placa metalică rotind-o la dreapta sau la stânga.

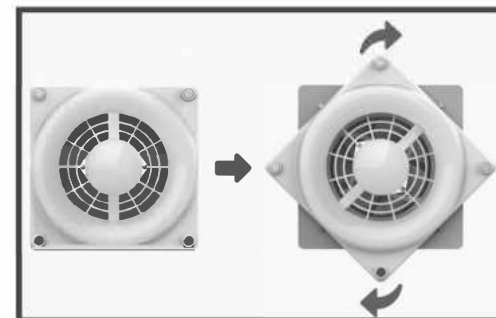

## SPECIFICAȚII

Unități de recuperare a căldurii cu șase trepte au fost fabricate de companie în conformitate cu normele și standardele în vigoare. Unitățile de recuperare a căldurii sunt proiectate pentru a fi conectate la o rețea de curent alternativ cu o tensiune de 220-240 V și o frecvență de 50/60 Hz.

Aspectul, dimensiunile generale și de conectare sunt prezentate în Fig. 1 și fila. 1.

Execuție	Nume
HERO	Instalație de recuperare a căldurii căldură. Controlați cu ajutorul telecomenzii.

Caracteristici						
	1	2	3	4	5	6
<b>Viteză</b>						
Max. productivitate (aflux), (m <sup>3</sup> /oră)	20	34	45	55	63	70
Max. productivitate (evacuare), (m <sup>3</sup> /oră)	16	26	35	43	50	56
Max. productivitate (recuperare), (m <sup>3</sup> /oră)	9	15	20	25	28	32
Max. presiune (debit), (Pa)	12	24	35	49	59	76
Max. presiune (evacuare), (Pa)	7	11	18	24	30	36
Nivel de zgomot (aflux), ( dBA )	20	22	25	27	29	30
Nivel de zgomot (de evacuare), ( dBA )	22	24	27	30	31	35
Consum de energie, (W)	1	2,3	3,3	5,1	6,9	9,4
Eficiență de recuperare, %	până la 82					
Greutate netă (kg), nu mai mult	2,0					

Tabelul 1.



Figura 1.

## KONSERWACJA

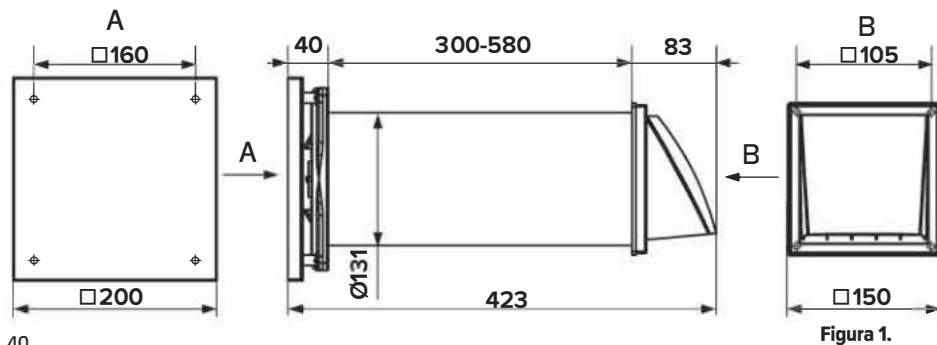

**UWAGA!** Przed przystąpieniem do jakichkolwiek prac urządzenie należy odłączyć od zasilania.

Konserwacja rekuperatora polega na okresowym czyszczeniu powierzchni z kurzu oraz czyszczeniu i wymianie filtrów.

Aby uzyskać dostęp do głównych obsługiwanych węzłów, wykonaj następujące kroki:

- Odłączyć od źródła zasilania.
- Zdejmij panel przedni i pokrywę zespołu wentylatora, odkręcając śruby mocujące.
- Wyjmij kable zasilające z listwy zaciskowej.
- Wyjmij zespół wentylatora z kanału.
- Wymontuj po kolei wszystkie elementy rekuperatora.

1. Filtry czyścić w miarę ich zabrudzeń, nie rzadziej jednak niż raz na 3 miesiące.

- Filtry należy umyć i wysuszyć, a następnie zainstalować w kanale na sucho.
- Dozwolone jest czyszczenie odkurzaczem.
- Żywotność filtra wynosi 3 lata.
- W razie potrzeby wymień filtry (w zestawie 2 filtry zapasowe).

2. Nawet przy regularnej konserwacji filtra na wymienniku ciepła może gromadzić się osad kurzu.

- Aby utrzymać wysoką skuteczność wymiany ciepła, wymiennik ciepła należy regularnie czyścić.
- Wymiennik ciepła należy czyścić odkurzaczem przynajmniej raz w roku. W razie potrzeby wymień filtry (w zestawie 2 zapasowe filtry).

## Możliwe problemy i sposoby ich rozwiązania.

Awaria	Prawdopodobna przyczyna	Zaradzić
Gdy jednostka odzysku ciepła jest włączona, wentylator nie uruchamia się.	Zasilanie nie jest podłączone.	Upewnij się, że zasilacz jest podłączony prawidłowo, w przeciwnym razie popraw błąd podłączenia.
	Silnik jest zacięty, a ostrza zabrudzone.	Wyłączyć moduł odzysku ciepła. Usunąć przyczynę zablokowania silnika lub wirnika. Oczyścić ostrza. Włączyć rekuperator ciepła.
Zadziałanie wyłącznika automatycznego po włączeniu rekuperatora.	Zwiększony pobór prądu elektrycznego spowodowany zwarcieniem w obwodzie elektrycznym.	Wyłączyć moduł odzysku ciepła. Skontaktuj się ze sprzedawcą.
Niskie zużycie powietrza.	Niska ustawiona prędkość jednostki odzysku ciepła.	Ustaw wyższą prędkość.
	Zatkane filtry, wentylator lub wymiennik ciepła.	Wyczyść lub wymień filtr, wyczyść wentylator i wymiennik ciepła.
Zwiększony hałas, wibracje.	Wirnik jest zatkany.	Wyczyścić wirnik.
	Poluzowane są złącza śrubowe obudowy rekuperatora lub wylotu wentylacji zewnętrznej.	Dokręć połączenia śrubowe rekuperatora lub wylotu wentylacji zewnętrznej.

**Konserwacja:**

- odłączyć rekuperator od sieci;
- zdemontować rekuperator poprzez odłączenie go od kanałów wentylacyjnych i usunięcie z miejsca montażu;
- wytrzyj wszystkie plastikowe części miękką szmatką nasączoną roztworem mydła, nie dopuść do kontaktu roztworu czyszczącego z silnikiem elektrycznym;
- wytrzeć wszystkie powierzchnie do sucha;
- zmontować rekuperator i zainstalować go na miejscu.

**Zasady przechowywania i transportu:**

Rekuperator należy przechowywać wyłącznie w opakowaniu producenta, w wentylowanym pomieszczeniu, w temperaturze od +5°C do +40°C i wilgotności względnej powietrza nie większej niż 80% (przy T = 25°C).

Okres przydatności do spożycia – 5 lat od daty produkcji.

Produkty są przewożone dowolnym środkiem transportu pod warunkiem zabezpieczenia opakowania konsumenckiego lub transportowego przed bezpośrednim działaniem opadów atmosferycznych, braku przemieszczania się miejsc transportu w trakcie transportu, braku wzajemnego oddziaływania podczas transportu oraz zapewnienia bezpieczeństwa instalacji odzysku ciepła. Transport odbywa się zgodnie z przepisami obowiązującymi dla tego rodzaju transportu.

**Sprzedaż**

To urządzenie jest oznaczone zgodnie z Dyrektywą Europejską 2012/19/UE w sprawie usuwania zużytego sprzętu elektrycznego i elektronicznego (odpady elektryczny i elektroniczny sprzęt – ZSEE). Niniejsza dyrektywa określa zasady obowiązujące w całej UE w zakresie zbiórki i utylizacji starego sprzętu.

**Żywotność:** Ustalony okres użytkowania wynosi 5 lat.

**Gwarancja producenta:**

Rekuperatory produkowane są zgodnie z obowiązującymi normami i standardami. Producent gwarantuje prawidłową pracę rekuperatora przez okres 2 lat od daty sprzedaży w detalicznej sieci dystrybucyjnej, z zastrzeżeniem zasad transportu, przechowywania, montażu, eksploatacji i innych wymagań niniejszej instrukcji. Jeżeli na dacie sprzedaży nie ma oznaczenia, okres gwarancji liczony jest od daty produkcji.

W przypadku nieprawidłowego działania rekuperatora powstałego z winy producenta w okresie gwarancyjnym, Konsument ma prawo wymienić rekuperator u producenta pod warunkiem, że numery seryjne na produkcie oraz w mecz paszportowy. Obecność oryginalnej fabrycznej tabliczki znamionowej na urządzeniu jest obowiązkowa! Upewnij się, że jest on dostępny i przechowuj go na urządzeniu przez cały okres jego użytkowania.

W celu potwierdzenia daty zakupu urządzenia w ramach serwisu gwarancyjnego lub innych wymogów prawnych, uprzejmie prosimy o zachowanie dokumentów zakupu (paragon, paragon fiskalny, inne dokumenty potwierdzające datę i miejsce zakupu).

**Produkt spełnia wymagania:**

Dyrektywa 2014/35/EU (Low Voltage) Standard: IEC 60335-2-80:2015; IEC 60335-1:2010, AMD1:2013; AMD2:2016; EN 60335-2-80:2003+A1:2004+A2:2009;

Dyrektywa 2014/30/EU (Electromagnetic compatibility) - CISPR 14-1; IEC 61000-3-2;

IEC 61000-3-3; CISPR 14-2 (IEC 61000-4-2; EN 61000-4-4; EN 61000-4-5; EN 61000-4-6; EN 61000-4-11)

**Zawartość dostawy:**

- moduł odzysku ciepła montaż ciepła ;
- paszport/instrukcja obsługi, pudełko do pakowania;
- zestaw montażowy – 2 szt.;
- pilot zdalnego sterowania z baterią (typ baterii CR 2025);
- filtr G3 – 4 szt.

**SCOP**

Unitatea de recuperare a căldurii este utilizată pentru a crea schimburi constante de aer în apartamente, case private, hoteluri, cafenele și alte spații casnice și publice. Dispozitivul este destinat instalării în perete. Unitatea de recuperare a căldurii este utilizată pentru îndepărtarea aerului și a altor amestecuri neexplosive gaz-aer fără substanțe lipicioase și materiale fibroase care conțin praf și alte impurități solide de cel mult 10 mg/m<sup>3</sup>. Produsul funcționează la o temperatură a aerului transportat de cel puțin -30°C și nu mai mare de +50°C. Temperatura camerei: de la +1 la +40°C.

Funcționarea dispozitivului se bazează pe principiul recuperării, care vă permite să umpleți camera cu aer curat, menținând în același timp regimul de temperatură.

**ATENȚIE!**

Acest aparat nu este destinat utilizării de către persoane (inclusiv copii) cu capacități fizice, mentale sau mentale reduse sau cu lipsă de experiență și cunoștințe, cu excepția cazului în care acestea au fost supravegheate sau instruite cu privire la utilizarea aparatului de către o persoană responsabilă pentru siguranța lor. Copiii trebuie supravegheați pentru a-i împiedica să se joace cu aparatul.

**Cerințe de siguranță**

În funcție de tipul de protecție împotriva șocurilor electrice, ventilatoarele aparțin dispozitivelor de clasa II (220-240V ~ 50/60 Hz) conform. Gradul de protecție a carcasei echipamentului electric împotriva pătrunderii obiectelor solide și a apei conform standardului IEC 60529 este IP24. Gradul IP este asigurat cu condiția ca dispozitivul să fie instalat în poziția normală de funcționare.

**ATENȚIE!**

- Conectarea ventilatoarelor se realizează de către specialiști - electricieni care au permisiunea specială pentru a efectua lucrările. Este interzisă operarea unității de recuperare a căldurii în afara intervalului de temperatură specificat (de la -30 la +50°C).
- Este interzisă instalarea ventilatorului în aceeași linie (rețea) de ventilație cu coșuri de fum sau aparate de ardere a combustibilului, pentru a evita posibilitatea returnării de gaze în încăperea de la coșurile deschise sau aparatele de ardere a combustibilului. Dacă sunt detectate defecțiuni, opriți mașina (S1 în poziția OFF) și apelați un electrician.

**ATENȚIE!**

Toate acțiunile legate de conectarea, configurarea, întreținerea și repararea produsului trebuie efectuate numai atunci când tensiunea de la rețea este scosă (S1 în poziția OFF).

Rețeaua monofazată la care este conectată unitatea de recuperare a căldurii trebuie să respecte reglementările în vigoare. Cablajul electric fix trebuie să fie echipat cu un întrerupător (S1 în diagrama 1). Distanța dintre contactele comutatorului de pe toți polii trebuie să fie de cel puțin 3 mm.

Înainte de instalare, trebuie să vă asigurați că nu există daune vizibile la toate componentele instalației de recuperare a căldurii, precum și că nu există obiecte străine în partea de curgere a conductei de aer telescopice, carcasa ventilatorului prize de perete care ar putea deteriora elementele. a instalației de recuperare a căldurii.